

## VEHICULES T.T.

### I - DEPOSE ET POSE D'UNE TRANSMISSION OU D'UN PIVOT. (Transmission à entraîneur en aluminium).



## DEPOSE.

1. Placer l'avant du véhicule sur cales (support 2505-T).
2. Déposer :
  - la roue de secours,
  - la barre d'appui de la roue de secours,
  - l'aile et la roue avant du côté où le travail est à effectuer.

Faire chuter la pression.

## 3. Déposer l'ensemble pivot-transmission :

REMARQUE : Si le pivot est réutilisé il faut repérer les rotules pour pouvoir les replacer, au montage, dans leur position d'origine (afin d'éviter un grippage).

- a) Déposer les écrous de fixation des rotules et faire sur l'extrémité de la queue de chaque rotule un repère « a » perpendiculaire à l'axe du véhicule.
  - b) Désaccoupler :
    - l'entraîneur (3) de la sortie de boîte de vitesses,
    - la barre d'accouplement du levier sur pivot (extracteur 3505-T),
    - le bras d'essieu du pivot (extracteur 3312-T).
- Déposer l'ensemble pivot et transmission.

## 4. Déposer l'entraîneur :

Déposer :

- la tôle de protection (1) ainsi que le joint (2),
- les rotules (4) du triaxe (5),
- le circlip (6).

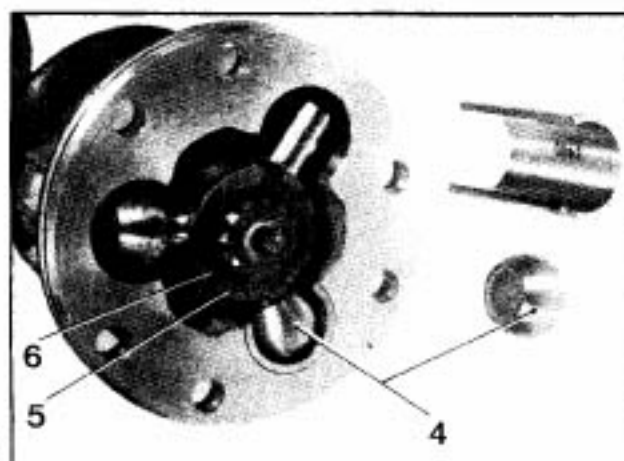
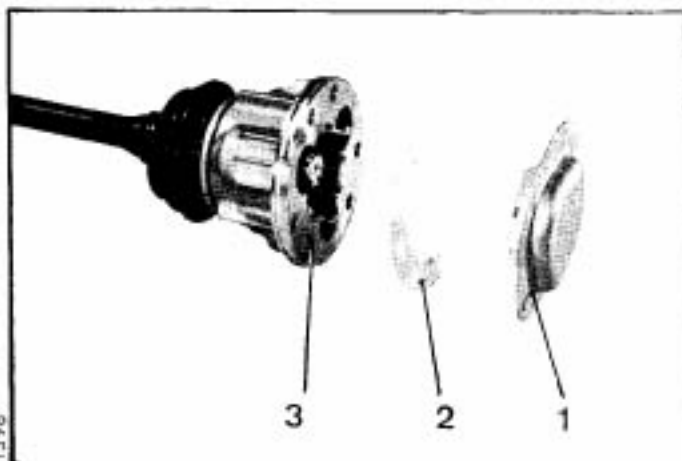

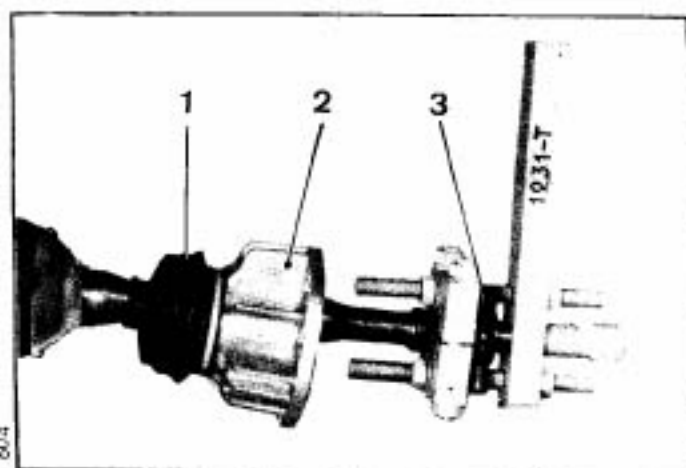

### 5. Extraire le triaxe (3) (extracteur 1931 - T)

Dégager l'entraîneur (2) muni de son caoutchouc de protection (1).

### 6. Désaccoupler la transmission du pivot :

- Déposer les deux vis (4).
- Dégager la transmission (5) du pivot (6).

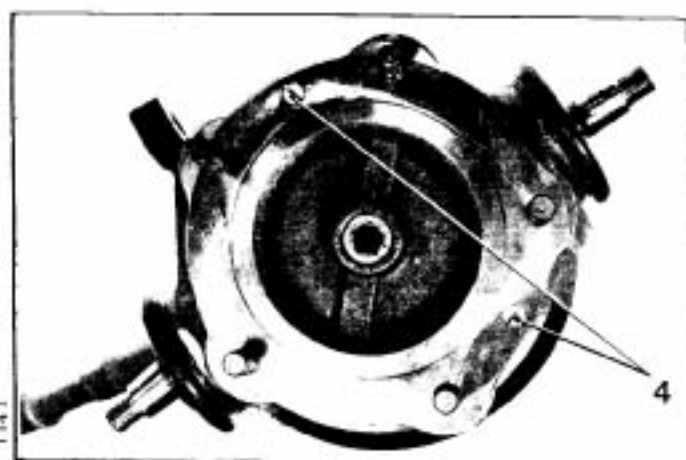

### POSE.

### 7. Accoupler la transmission (5) au pivot (6) Serrer les deux vis (4).

### 8. Engager l'entraîneur (2) muni de son caoutchouc de protection (1) sur la transmission.

### 9. Mettre en place le triaxe (3) à l'aide de l'extracteur 1931 - T muni du grain A et des coquilles B. Poser le circlip.

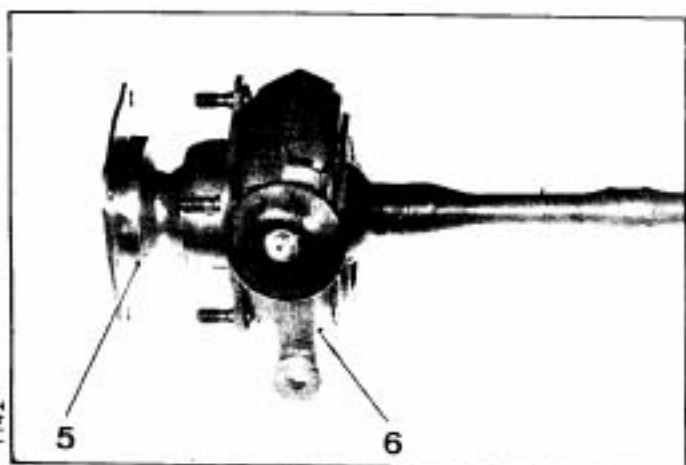

### 10. Monter :

- les rotules sur le triaxe,
- la tôle de protection munie de son joint.

Répartir 200 g de graisse à roulements (TOTAL MULTIS) sur le triaxe, les chemises ainsi que les rotules.

### 11. Poser l'ensemble pivot-transmission :

#### a) Graisser le pivot.

Les rotules supérieures et inférieures de ce pivot doivent être graissées avant utilisation. A cet effet, deux graisseurs ont été laissés en place.

Au montage, graisser jusqu'à ce que la graisse sorte du logement de rotule, puis mettre le protecteur caoutchouc en place (ne pas mettre trop de graisse dans le protecteur caoutchouc qui risquerait alors de se déboîter).

Après graissage, déposer les graisseurs et les remplacer par les vis prélevées sur le pivot usagé.

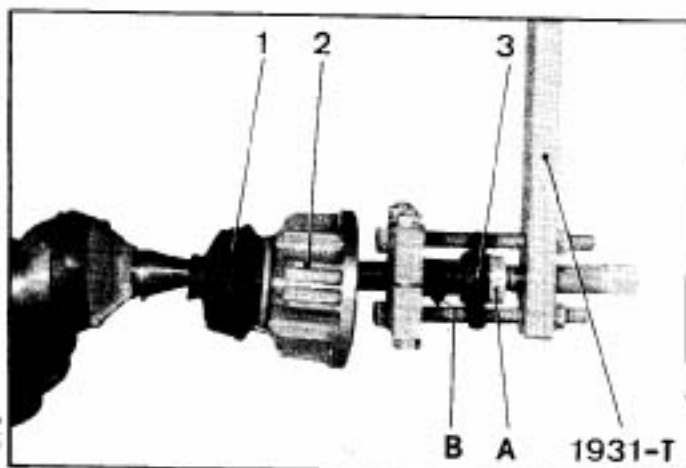

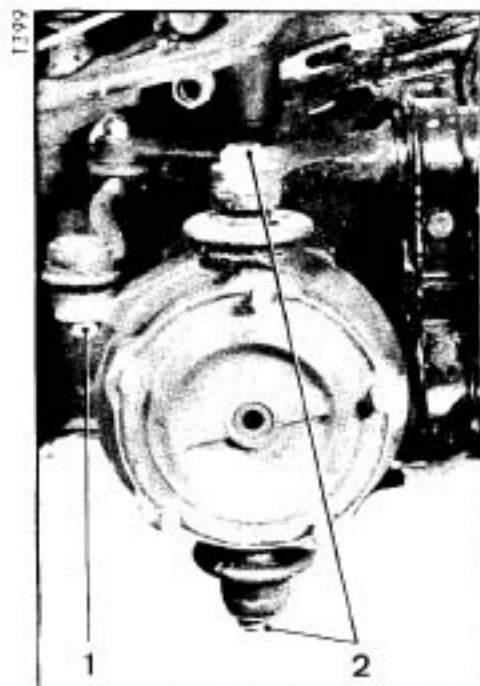

- b) Accoupler les rotules aux bras d'essieu, en les orientant ( voir § 3 a ) avant qu'elles soient immobilisées par le cône du bras.

Serrer les écrous ( 2 ) de rotule à 100 mAN ( 10 m.kg ).

Serrer l'écrou ( 1 ) de rotule de barre d'accouplement à 70 mAN ( 7 m.kg )

Serrer les écrous des vis d'accouplement de l'entraîneur de 85 à 110 mAN ( 8,5 à 11 m.kg ).

NOTA : Les pivots envoyés en rénovation ou en garantie, doivent être munis de graisseurs.

12. Poser :

- la roue avant et l'aile,
- la barre d'appui de roue de secours ainsi que la roue de secours.

13. Mettre le véhicule au sol.

## II . DEPOSE ET POSE D'UNE TRANSMISSION, OU D'UN PIVOT ( Transmission à entraîneur en acier )

### DEPOSE.

NOTA : La dépose d'une transmission seule ne nécessite pas la dépose du pivot.

1. Placer l'avant du véhicule sur cales

( support 2505-T )

Faire chuter la pression dans le circuit de suspension.

Déposer la roue du côté où le travail est à exécuter.

2. Déposer la transmission :

- a) Dégager le protecteur ( 5 ) du joint double en le retournant sur lui-même.

Déposer les deux vis à tête fraisée ( 6 ) et dégager la transmission du pivot.

- b) Déposer les deux colliers ( 3 ) et dégager le bord du protecteur ( 4 ) de l'entraîneur.

ATTENTION : Dégager la transmission avec précaution, de l'entraîneur, tout en maintenant le protecteur ( 4 ) autour du triaxe pour éviter la chute des rotules de celui-ci.

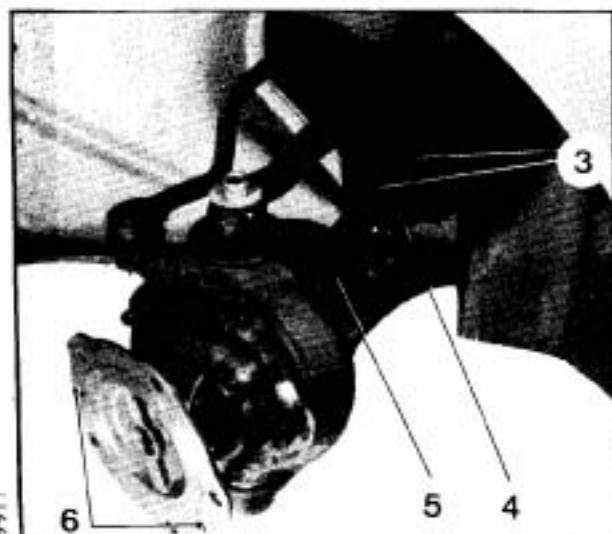

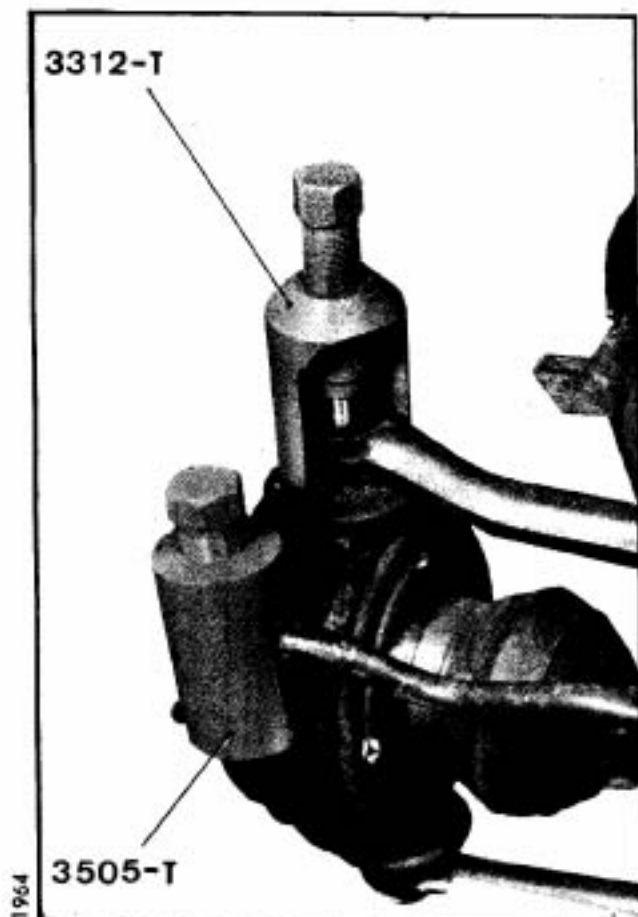

- c) Déposer les rotules du triaxe.
- d) Dégager la transmission au travers du pivot en passant tout d'abord le protecteur caoutchouc (3) seul.
- e) Dans le cas de la dépose de la transmission complète : déposer l'entraîneur.

### 3. Déposer le pivot :

REMARQUE : Si le pivot est réutilisé, il faut repérer les rotules pour pouvoir les replacer, au montage, dans leur position d'origine (afin d'éviter un grippage).

- a) Déposer les écrous de fixation des rotules. Faire, sur l'extrémité de la queue de chaque rotule, un repère perpendiculaire à l'axe du véhicule.
- b) Désaccoupler :
  - la barre d'accouplement, du levier sur pivot (extracteur 3505-T),
  - les bras d'essieu, du pivot (extracteur 3312-T)

POSE.

### 4. Poser le pivot :

NOTA : Les rotules de pivot doivent être graissées avant utilisation. A cet effet, deux graisseurs ont été laissés en place.

- a) Avant montage, graisser jusqu'à ce que la graisse sorte du logement de rotule, puis mettre le protecteur caoutchouc en place : ne pas mettre trop de graisse dans le protecteur qui risquerait alors de se décrocher.
- b) Accoupler les rotules au bras d'essieu, en les orientant (voir § 3 a) avant qu'elles soient immobilisées par le cône du bras. Serrer les écrous supérieur et inférieur (1) à 100 mAN (10 m.kg).
- c) Accoupler la rotule à la barre d'accouplement. Serrer l'écrou (2) de rotule à 70 mAN (7 m.kg).

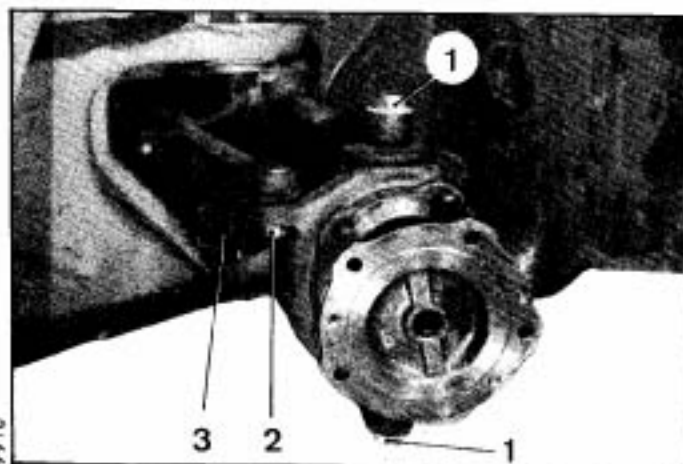

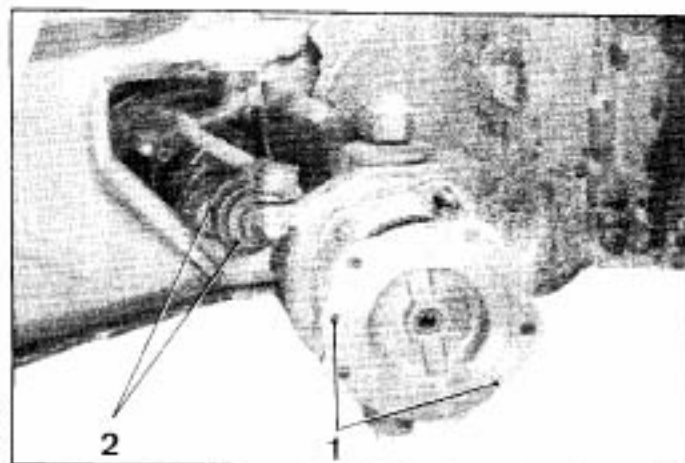

9910

**5. Poser la transmission :****ATTENTION :**

Nettoyer les pièces à l'entour, opérer très soigneusement pour éviter toute projection d'impuretés dans l'entraîneur, ou sur le triaxe.

Répartir 200 g de graisse à roulement (TOTAL MULTIS) dans l'entraîneur.

**a) Cas de la pose de la transmission seule :**

Poser l'entraîneur sur la sortie de boîte de vitesses. Serrer les écrous de fixation (sans rondelle) de 105 à 135 mAN (10,5 à 13,5 m.kg).

**NOTA :**

Véhicules | → Mars 1970 → | Mars 1971

Il est recommandé d'interposer entre le disque de frein et l'entraîneur une cale de 2,5 mm d'épaisseur.

**b) Engager la transmission à travers le pivot.**

Mettre en place les rotules préalablement graissées sur le triaxe.

Maintenir les rotules et engager l'ensemble dans l'entraîneur et dans les goujons du pivot.

**c) Mettre en place les protecteurs caoutchouc et les deux colliers (2).****d) Poser et serrer les vis (1).****6. Poser la roue et mettre le véhicule au sol.**

Rétablir la pression dans le circuit de suspension.

**III - DEPOSE ET POSE D'UN ETOUFFEUR DE VIBRATIONS**

(sur véhicule) D.TT Saug DV.DT.DP

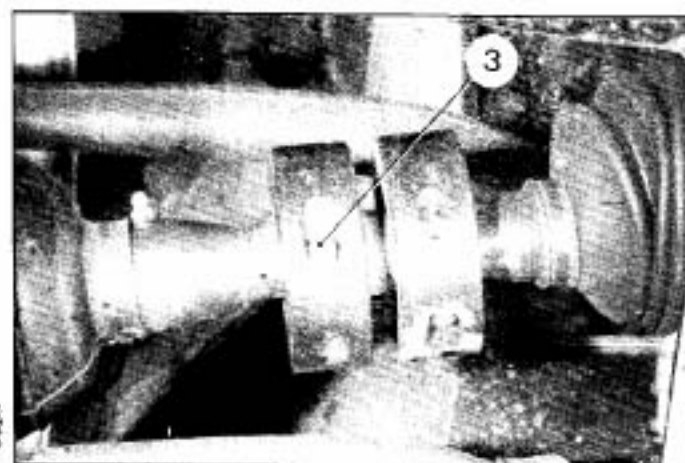

4487

**DEPOSE.**

1. Placer l'avant du véhicule sur cales.  
Déposer la roue avant.

2. Desserrer les vis d'assemblage (3) à l'aide d'une clé Allen de 5 mm.

3. Déposer les quatre demi-boîtiers de l'étoiffeur de vibrations.

4. Déposer le bloc élastique.

