

REGLAGE DES AILES AVANT

3838

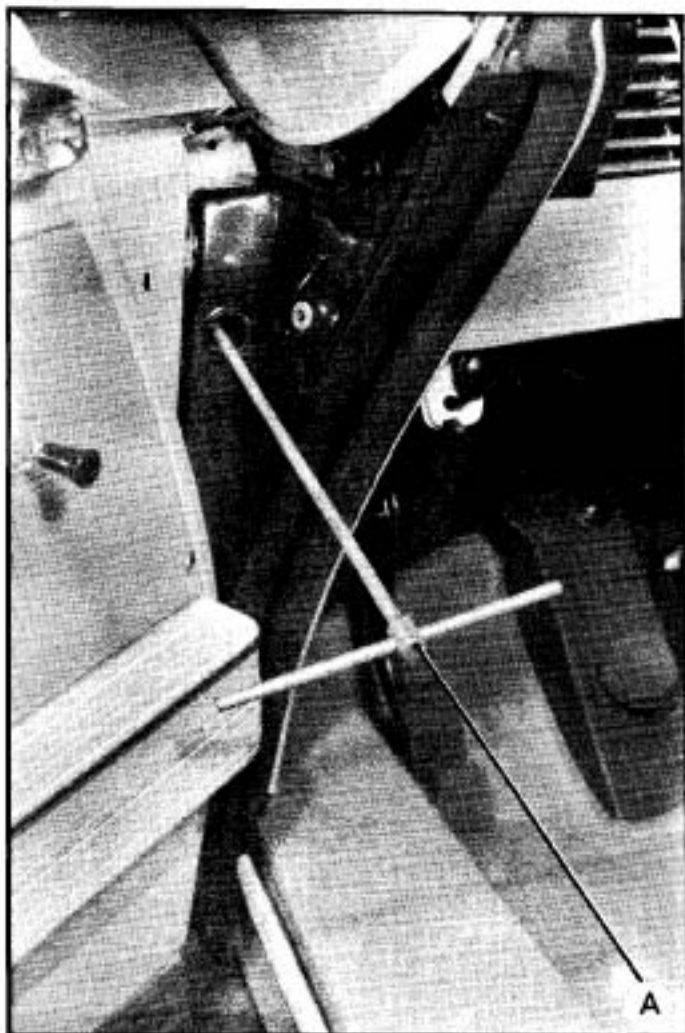

D.851

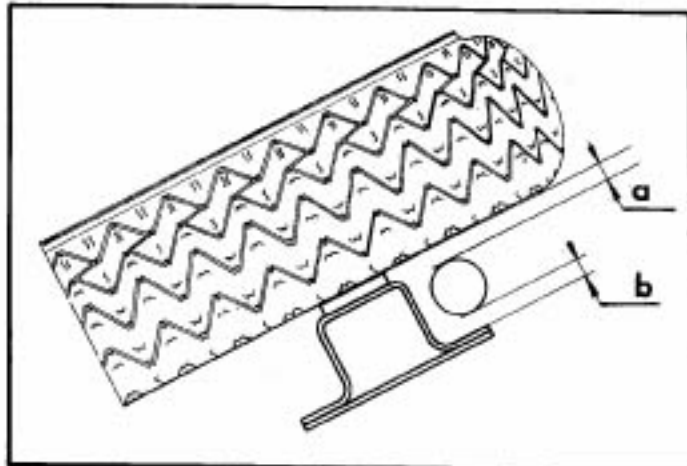

1. Régler l'arrière de l'aile :

- a) Introduire une clé en T (A) par l'intérieur des broches de centrage et desserrer les vis de fixation des supports de centrage.
- b) Déplacer l'aile pour que l'arrière de celle-ci soit au niveau ou au-dessus de la porte avant, de 1 à 2 mm et que la ligne de lumière soit alignée sur celle de la porte à 1 mm près, le bord arrière de l'aile étant parallèle au bord avant de la porte à 2 mm près.
- c) Serrer les vis de fixation des supports de centrage.

2. Régler l'avant de l'aile :

- a) Le capot étant baissé, déplacer l'avant de l'aile pour obtenir un jeu régulier entre l'aile et le capot et égal à droite et à gauche à 2 mm près.
- b) Serrer les vis de fixation de l'aile.

Accoupler les têtes de commande de verrouillage du capot à leurs serrures.

3. Régler la traverse support de roue de secours :

Présenter la traverse support de roue de secours. Interposer sous les fixations les cales nécessaires pour obtenir une garantie

$$a = b, \text{ comprise entre } 1 \text{ et } 3 \text{ mm}$$

- 1°) Entre le flanc du pneu et la barre de commande dynamique des phares.
- 2°) Entre la barre de commande des phares et la partie inférieure de la traverse.