



DTAV

MANUEL DE REPARATIONS N° 583

FASCICULE II

VEHICULES D

(véhicules D tous types
sortis depuis Septembre 1965)

DEPOSES

ET

POSES

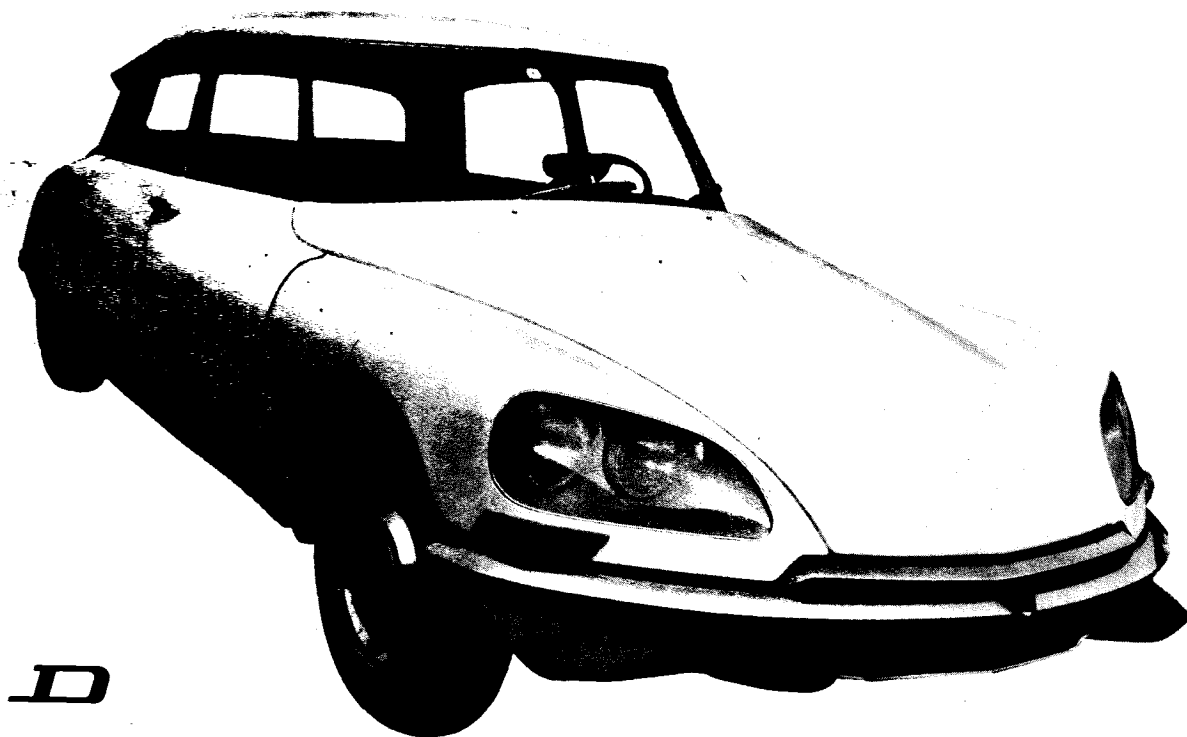

D

SOCIÉTÉ ANONYME AUTOMOBILES CITROËN

CAPITAL 600 000 000 F - SIÈGE SOCIAL 117 & 167, QUAI ANDRÉ CITROËN - PARIS XV^e - R. C. SEINE 64 B 5019
DTAV (ASSISTANCE TECHNIQUE) - 163, Av. Georges Clémenceau - 92^e NANTERRE - Tél. 204 40-00 Postes 577 et 578

UTILISATION DU MANUEL

PRESENTATION

Pour faciliter l'emploi du Manuel nous avons classé les opérations en cinq fascicules correspondant aux possibilités des ateliers ou à leurs spécialités.

- Le fascicule I comporte :
 - les CARACTERISTIQUES - REGLAGES - CONTROLES nécessaires à tous les ateliers pour la mise au point ou le dépannage.
- Le fascicule II traite les opérations de :
 - DEPOSES et POSES des organes, sous-ensembles et accessoires.
- Le fascicule III traite les opérations de :
 - REMISES EN ETAT des organes, sous-ensembles et accessoires.
- Le fascicule IV traite les opérations concernant :
 - ELECTRICITE - CHAUFFAGE - CLIMATISATION
- Le fascicule V traite les opérations concernant la CARROSSERIE.

Chacun de ces fascicules est vendu séparément ce qui permet d'avoir pour chaque spécialité les exemplaires correspondant aux besoins de l'atelier.

Le fascicule I est présenté dans une reliure en Fibrex de couleur rouge à mécanique du type « MULTO », afin de faciliter le classement des mises à jour, ou le prélèvement d'une opération nécessaire à l'atelier.

Chacun des fascicules II, III, IV et V est présenté dans une couverture en papier fort. Les feuillets sont perforés pour permettre éventuellement leur classement dans les reliures en Fibrex rouge à mécanique « MULTO » vendues séparément par le Service des Pièces de Rechange sous le n° 583-6. Chaque fascicule est fourni avec une étiquette adhésive correspondante destinée à être placée au dos de cette reliure.

COMPOSITION.

Chaque fascicule comporte :

- la liste des opérations figurant dans le fascicule.
- les opérations classées par ordre numérique.
- la liste de tous les outils cités dans les opérations et les dessins d'exécution des outils spéciaux non vendus pouvant être fabriqués par le réparateur lui-même.

OPERATIONS.

L'ordre des opérations a été étudié pour obtenir la meilleure qualité de travail dans le temps le plus court.

Les numéros d'opérations se composent :

a) d'un indicatif du véhicule :

- « D » concernant les opérations communes aux véhicules D tous types (DTT).
- « Dh. » concernant les opérations sur les véhicules équipés d'une B.V hydraulique.
- « Dm. » concernant les opérations sur les véhicules équipés d'une B.V mécanique.
- « D.IE » concernant les opérations sur les véhicules équipés de l'Injection Electronique.
(Les opérations D.IE sont imprimées sur papier rose).
- « DX », « DY », « DV », « DT » etc concernant les opérations particulières à ces types de véhicules.

b) d'un nombre de trois chiffres désignant l'organe ou l'élément d'organe.

c) d'un chiffre indiquant la nature de la réparation.

- les chiffres 0 0 0 indiquent les caractéristiques du véhicule.
- les chiffres 0 0 indiquent les caractéristiques de l'organe.
- le chiffre 0 indique les confrôles et réglages.
- les chiffres 1, 4, 7 indiquent les déposes et poses.
- les chiffres 2, 5, 8 indiquent les déshabillages et habillages.
- les chiffres 3, 6, 9 indiquent les remises en état.

Des onglets correspondant aux repères de la liste des opérations permettent de trouver rapidement l'opération recherchée.

OUTILLAGE.

L'outillage spécial est indiqué dans le texte par un numéro suivi de la lettre T.

Ces outils sont vendus par les :

- Etablissements FENWICK Département AMA 24 bd. Biron - 93 St - OUEN. (93404 - Stouen)

L'outillage de complément est indiqué dans le texte par un numéro précédé de l'indice MR.

Les plans d'exécution de ces outils, classés par ordre numérique, figurent à la fin de chaque fascicule.

COUPLES DE SERRAGE.

Ces couples sont exprimés :

- en mètres Newton (mAN) unité légale de mesure de couple.
- en mètres kilogrammes (m.kg), les clés dynamométriques en service actuellement étant graduées en m.kg.

$$1 \text{ m.kg} = 9,81 \text{ mAN}$$

Les valeurs correspondant aux couples exprimés en m.kg sont « arrondies ».

$$\text{Ex. : } 2 \text{ mAN} = 0,2 \text{ m.kg}$$

$$60 \text{ mAN} = 6 \text{ m.kg}$$

REMARQUES IMPORTANTES.

Pour tous renseignements techniques concernant ces véhicules, veuillez vous adresser au Service : DIVISION TECHNIQUE APRES-VENTE, ASSISTANCE TECHNIQUE, 163, avenue G. Clemenceau (92) NANTERRE Téléphone : 204-40-00.

Pour les renseignements techniques concernant les incidents de fonctionnement, demander les postes intérieurs 577 ou 578.

Pour les renseignements concernant les outils ou les opérations de réparation, demander les postes intérieurs ~~506~~ 506. ou 689.

1

**LISTE DES OPERATIONS FIGURANT
AU FASCICULE N° 2 DU MANUEL 583**
Véhicules « D » Tous types sauf IE.

Numéro de l'Opération	DESIGNATION
	<p>GENERALITES. ➡ (1)</p> <p>D. 01 Protection des organes électriques</p> <p>D. 02 Travaux hydrauliques (précautions de montage)</p> <p>D. 03 Ingrédients préconisés</p> <p>MOTEUR - CARBURATION - ALLUMAGE. ➡ (2)</p> <p>Dh. 100-1 Dépose et pose d'un ensemble moteur-boîte de vitesses (<i>Véhicules bvh</i>)</p> <p>Dm. 100-1 Dépose et pose d'un ensemble moteur-boîte de vitesses (<i>Véhicules bvm</i>)</p> <p>Dbw. 100-1 Dépose et pose d'un ensemble moteur-boîte de vitesses (<i>Véhicules Dbw</i>)</p> <p>D. 100-2 Déshabillage et habillage d'un ensemble moteur-boîte de vitesses</p> <ul style="list-style-type: none"> - pour remplacement du moteur - pour remplacement de la boîte de vitesses <p>D. 112-1 Dépose et pose d'une culasse ou d'un joint de culasse</p> <p>D. 112-4 Travaux sur culasse</p> <ul style="list-style-type: none"> - Dépose et pose d'une rampe de culbuteurs d'admission - Dépose et pose d'une rampe de culbuteur d'échappement - Remplacement d'une pastille de dessablage <p>D. 122-4 Travaux sur distribution</p> <ul style="list-style-type: none"> - Dépose et pose d'une chaîne ou d'un pignon de distribution - Dépose et pose d'un arbre à cames - Dépose et pose des poussoirs <p>D. 142-1 Dépose et pose d'un carburateur</p> <p>D. 142-4 Travaux sur commande de carburateur</p> <ul style="list-style-type: none"> - Dépose et pose d'un relais de commande <p>D. 173-1 Dépose et pose d'une pompe à essence</p> <p>D. 174-1 Dépose et pose d'un tube d'alimentation d'essence</p> <p>D. 175-1 Travaux sur réservoir d'essence</p> <ul style="list-style-type: none"> - Dépose et pose d'un réservoir - Dépose et pose d'un filtre à essence - Dépose et pose d'un rhéostat de jauge à essence - Dépose et pose d'un tube d'air et d'un tube de mise à l'atmosphère <p>D. 222-1 Travaux sur pompe à huile</p> <ul style="list-style-type: none"> - Dépose et pose d'une pompe à huile ou d'un carter inférieur <p>D. 223-1 Dépose et pose d'une cartouche filtrante de pompe à huile</p> <p>D. 231-1 Dépose et pose d'une pompe à eau</p> <p>D. 236-4 Travaux sur poulies et courroies</p> <ul style="list-style-type: none"> - Dépose et pose des courroies de pompe à eau et alternateur - Dépose et pose des courroies de pompe HP - Dépose et pose des courroies de régulateur centrifuge - Dépose et pose de la poulie de commande de pompe à eau, alternateur, pompe HP - Dépose et pose d'un roulement d'arbre de commande <p>EMBRAYAGE. ➡ (3)</p> <p>Dh. 314-1 Travaux sur commande hydraulique de débrayage</p> <ul style="list-style-type: none"> - Dépose et pose d'un verrou de réembrayage - Dépose et pose d'un correcteur de réembrayage - Dépose et pose d'un régulateur centrifuge <p>D. 314-4 Travaux sur butée et fourchette de débrayage</p> <ul style="list-style-type: none"> - Dépose et pose d'une fourchette de débrayage - Dépose et pose d'une butée à billes et de son support



**LISTE DES OPERATIONS FIGURANT
AU FASCICULE N° 2 DU MANUEL 583**
Véhicules «D» Tous types sauf IE.





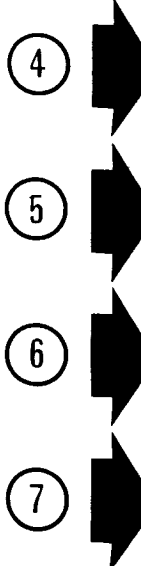





Numéro de l'Opération	DESIGNATION
<p>D. 330-1 D. 330-2 Dh. 334-1</p> <p>Dm. 334-1</p> <p>D. 343-4</p> <p>Dbw. 350-1 Dbw. 350-2</p>	<p>BOITE DE VITESSES ➔ (4)</p> <p>Dépose et pose d'une boîte de vitesses</p> <p>Déshabillage et habillage d'une boîte de vitesses</p> <p>Travaux sur commande hydraulique des vitesses</p> <ul style="list-style-type: none"> - Dépose et pose d'un sélecteur - Dépose et pose d'un bloc hydraulique - Dépose et pose d'un régulateur de débit - Dépose et pose d'un couvercle de boîte de vitesses - Dépose et pose d'un ensemble cylindre-piston de commande des vitesses - Dépose et pose des joints toriques des cylindres de commande des vitesses <p>Travaux sur commande mécanique des vitesses</p> <ul style="list-style-type: none"> - Dépose et pose d'un levier des vitesses - Dépose et pose d'un câble de sélection - Dépose et pose d'une tige de commande - Dépose et pose d'un tube de commande et de son palier - Dépose et pose d'un arbre de commande - Dépose et pose d'un couvercle de boîte de vitesses <p>Travaux sur sorties de boîte de vitesses et disques de freins</p> <ul style="list-style-type: none"> - Dépose et pose d'un arbre ou d'un palier de différentiel - Dépose et pose d'un disque de frein <p>Remplacement d'une boîte de vitesses automatique</p> <p>Déshabillage et habillage d'une boîte de vitesses automatique</p>
<p>D. 372-4</p>	<p>TRANSMISSION. ➔ (5)</p> <p>Travaux sur transmission et pivot</p> <ul style="list-style-type: none"> - Dépose et pose d'une transmission ou d'un pivot (entraîneur alu) - Dépose et pose d'une transmission ou d'un pivot (entraîneur acier) - Dépose et pose d'un étouffeur de vibrations.
<p>D. 391-1 DV. 391-1 D. 391-4</p>	<p>SOURCE ET RESERVE DE PRESSION. ➔ (6)</p> <p>Dépose et pose d'une pompe HP (sept pistons)</p> <p>Dépose et pose d'une pompe HP (mono piston)</p> <p>Travaux sur source et réserve de pression</p> <ul style="list-style-type: none"> - Dépose et pose d'un conjoncteur-disjoncteur (<i>à bille</i>) ou d'un accumulateur principal - Dépose et pose d'un conjoncteur-disjoncteur (<i>à tiroir pilote</i>) ou d'un accumulateur principal - Dépose et pose d'un bloc de répartition - Dépose et pose d'une vanne de priorité
<p>D. 393-1</p>	<p>Travaux sur réservoir hydraulique</p> <ul style="list-style-type: none"> - Nettoyage d'un filtre de réservoir d'alimentation - Dépose et pose d'un réservoir d'alimentation
<p>D. 410-1 D. 413-1</p>	<p>ESSIEU AVANT. ➔ (7)</p> <p>Dépose et pose d'un demi-essieu avant</p> <p>Travaux sur pivot avant</p> <ul style="list-style-type: none"> - Dépose et pose d'une rotule supérieure de pivot - Dépose et pose d'une rotule inférieure de pivot - Graissage des rotules de pivot (<i>sur véhicule</i>)

Manuel 583-2



**LISTE DES OPERATIONS FIGURANT
AU FASCICULE N° 2 DU MANUEL 583**

Véhicules «D» Tous types sauf IE.















Numéro de l'Opération	DESIGNATION
<p>D. 422-1 D. 423-1</p>	<p>ESSIEU ARRIERE.  </p> <p>Dépose et pose d'un demi-essieu arrière Travaux sur moyeu de bras arrière</p> <ul style="list-style-type: none"> - Dépose et pose d'une fusée de roue arrière, des roulements de fusée ou d'un toc de roue - Dépose et pose d'une bague d'étanchéité de roulement ou d'une bague d'appui de roulement
<p>D. 433-1 D. 434-1</p>	<p>SUSPENSION.  </p> <p>Travaux sur organes hydrauliques de la suspension</p> <ul style="list-style-type: none"> - Dépose et pose d'un bloc pneumatique ou d'un amortisseur avant - Dépose et pose d'un bloc pneumatique ou d'un amortisseur arrière - Dépose et pose d'un cylindre de suspension avant - Dépose et pose d'un cylindre de suspension arrière - Dépose et pose d'un correcteur de hauteur avant - Dépose et pose d'un correcteur de hauteur arrière <p>Travaux sur organes mécaniques de suspension</p> <ul style="list-style-type: none"> - Dépose et pose d'une barre anti-roulis avant - Remplacement des coussinets de barre anti-roulis avant - Dépose et pose d'une barre anti-roulis arrière
<p>D. 437-1</p>	<p>Travaux sur la commande manuelle de hauteur</p> <ul style="list-style-type: none"> - Dépose et pose d'une commande manuelle de hauteur
<p>D. 441-1 DV 441-1 D. 442-1 D. 443-1 D. 444-1</p>	<p>DIRECTION.  </p> <p>Travaux sur volant et tube de direction (direction assistée)</p> <ul style="list-style-type: none"> - Dépose et pose d'un volant de direction - Dépose et pose d'une came de positionnement de la direction en ligne droite - Dépose et pose d'un support de volant de direction  9-1969 - Dépose et pose d'un support de volant de direction  9-1969 - Remplacement d'un anti-vol (véhicules T.T.)  9-1969 - Remplacement d'un anti-vol (véhicules T.T.)  9-1969 <p>Travaux sur volant et tube de direction (direction non assistée)</p> <ul style="list-style-type: none"> - Dépose et pose d'un volant de direction <p>Travaux sur direction non assistée</p> <ul style="list-style-type: none"> - Dépose et pose d'une direction non assistée <p>Travaux sur relais de direction</p> <ul style="list-style-type: none"> - Dépose et pose d'un relais de direction <p>Travaux sur direction assistée</p> <ul style="list-style-type: none"> - Dépose et pose d'une direction assistée - Remplacement d'une commande hydraulique de crémaillère - Remplacement d'un ensemble pignon de commande - raccord orientable

Manuel 583-2

Numéro de l'Opération	DESIGNATION
	<p>FREINAGE.  (11)</p>
D. 451-1	<p>Travaux sur freins avant</p> <ul style="list-style-type: none"> - Dépose et pose des plaquettes de freins hydrauliques - Dépose et pose des blocs de freinage hydraulique - Dépose et pose des disques de freins (voir Op. D. 343-4)
D. 451-4	<p>Travaux sur freins arrière</p> <ul style="list-style-type: none"> - Dépose et pose des segments de frein arrière - Dépose et pose d'un plateau de frein arrière - Dépose et pose d'un cylindre de roue arrière
D. 453-1	<p>Travaux sur commande hydraulique des freins</p> <ul style="list-style-type: none"> - Dépose et pose d'une commande hydraulique de freinage - Dépose et pose d'un répartiteur de freinage
DV. 453-1	<p>Travaux sur commande hydraulique des freins</p> <ul style="list-style-type: none"> - Dépose et pose d'une commande hydraulique de freinage (doseur) - Dépose et pose d'une vanne de sécurité - Dépose et pose d'un pédalier
D. 454-1	<p>Travaux sur commande des freins mécaniques</p> <ul style="list-style-type: none"> - Dépose et pose des blocs de freinage mécanique (ou des plaquettes) - Dépose et pose d'un câble de commande (commande au pied)  9-1970 - Dépose et pose d'un câble de commande (commande au pied)  9-1970 - Dépose et pose d'un bouton de commande de déverrouillage  9-1970 - Dépose et pose d'un câble de commande (commande à main)
D. 455-1	<p>Travaux sur canalisations hydrauliques de freinage</p> <ul style="list-style-type: none"> - Dépose et pose d'une canalisation articulée de freins arrière - Dépose et pose d'un raccord flexible de freins arrière
	<p>ELECTRICITE.  (12)</p>
D. 520-1	<p>Dépose et pose d'une planche de bord  9/1969</p>
	<p>Dépose et pose d'une planche de bord  9/1969</p>
DV. 520-1	<p>Dépose et pose d'une planche de bord</p>
D. 533-1	<p>Dépose et pose d'un démarreur</p> <ul style="list-style-type: none"> - Dépose et pose d'un démarreur à lanceur DX - DJ  12-1967 - Dépose et pose d'un démarreur à solénoïde DX - DJ  12-1967 DY - DL  7-1968 DV - DT  9-1968 - Dépose et pose d'un démarreur à lanceur DY - DL  7-1968 DV - DT  9-1968
D. 533-4	<p>Travaux sur démarreur</p>
D. 540-1	<p>Travaux sur phares</p> <ul style="list-style-type: none"> - Dépose et pose d'un support de phares - Dépose et pose des phares mobiles - Dépose et pose des phares fixes - Dépose et pose d'une glace de phares
D. 560-1	<p>Travaux sur essuie-glace</p> <ul style="list-style-type: none"> - Dépose et pose d'un moteur d'essuie-glace
	<p>OUTILLAGE.  (14)</p>
	<p>Liste des outils spéciaux figurant dans le fascicule. Plans d'exécution des outils conseillés pour la réparation.</p>

LISTE DES OPERATIONS FIGURANT AU FASCICULE N° 2 DU MANUEL 583

Véhicules «DS. 21 à Injection électronique». (DX. IE et DJ. IE)

Seules les opérations particulières à ce type de véhicule ont été traitées.

Pour les opérations ne figurant pas sur la liste ci-dessous, se référer à la liste des opérations relatives aux véhicules «D» Tous types.

2

3

Numéro de l'Opération	DESIGNATION
	<p>MOTEUR - CARBURATION - ALLUMAGE → (2)</p> <p>D. IE 100-1 Dépose et pose d'un ensemble moteur-boîte de vitesses</p> <p>D. IE 100-2 Déshabillage et habillage d'un ensemble moteur-boîte de vitesses</p> <p>D. IE 100-4 Dépose et pose d'un damper ou de son joint d'étanchéité (véhicules → 10-1969)</p> <p>D. IE 112-1 Dépose et pose d'une culasse ou d'un joint de culasse</p> <p>D. IE 141-4 Travaux sur tubulures d'admission d'air</p> <ul style="list-style-type: none"> - Dépose et pose d'un ensemble tubulure et boîtier porte-papillon - Dépose et pose des pipes d'admission ou de leurs joints d'étanchéité <p>D. IE 142-4 Travaux sur commande d'accélérateur</p> <ul style="list-style-type: none"> - Dépose et pose d'un câble d'accélérateur - Dépose et pose d'une pédale d'accélérateur - Dépose et pose d'une commande de ralenti accéléré <p>D. IE 144-1 Travaux sur dispositif d'injection</p> <ul style="list-style-type: none"> - Dépose et pose d'un calculateur électronique - Dépose et pose d'un contacteur sur axe de papillon - Dépose et pose d'un injecteur de départ à froid - Dépose et pose d'un interrupteur de pleine charge - Dépose et pose d'une sonde de pression - Dépose et pose d'une sonde de température (sur culasse) - Dépose et pose d'un régulateur de pression (essence) - Dépose et pose d'un injecteur - Dépose et pose d'un thermo-contact temporisé de départ à froid (sur culasse) - Dépose et pose d'une commande d'air additionnel de ralenti (complète) - Dépose et pose d'une rampe d'injection (partie avant) - Dépose et pose d'une rampe d'injection (partie arrière) - Dépose et pose d'une rampe d'injection complète (parties avant et arrière) <p>D. IE 173-1 Travaux sur alimentation en essence</p> <ul style="list-style-type: none"> - Dépose et pose d'une pompe à essence - Remplacement d'un filtre à essence <p>D. IE 222-4 Travaux sur circulation d'huile-</p> <ul style="list-style-type: none"> - Dépose et pose d'un mano-contact de pression d'huile <p>D. IE 225-1 Travaux sur réfrigérateur d'huile</p> <ul style="list-style-type: none"> - Remplacement d'un réfrigérateur, de son entretoise ou des joints d'étanchéité
	<p>EMBRAYAGE → (3)</p> <p>D. IE 312-1 Remplacement d'un embrayage (voir opération D. IE 100-2)</p> <p>Dh. IE 314-1 Travaux sur commande hydraulique de débrayage</p> <ul style="list-style-type: none"> - Dépose et pose d'un verrou de réembrayage - Dépose et pose d'un correcteur de réembrayage (ou du flector) - Dépose et pose d'un régulateur centrifuge
	<p>SUSPENSION → (9)</p> <p>D. IE 433-1 Travaux sur organes hydrauliques de suspension</p> <ul style="list-style-type: none"> - Dépose et pose d'un bloc pneumatique avant ou d'un amortisseur - Dépose et pose d'un bloc pneumatique arrière ou d'un amortisseur

Manuel 583-2

9

**LISTE DES OUTILS SPECIAUX FIGURANT
AU FASCICULE N° 2 DU MANUEL 583**

DESIGNATION	NUMEROS		REFERENCE de l'outil vendu
	Ancien	Nouveau	
2 MOTEUR			
Butée de maintien du capot	MR. 4158	MR. 630-64/27	
Support pour levage du véhicule au cric			2505-T
Support pour ensemble moteur boîte de vitesses			3083-T bis
Clé à méplats			1677-T
Clé à rotule de 12 mm sur plats			2431-T bis
Comparateur			2437-T
Clé pour thermo-contact temporisé de départ à froid		MR. 630-12/28	
Clé dynamométrique			2471-T
Tas et mandrin pour montage de la bague d'étanchéité du damper		MR. 630-34/31	
Mandrin pour centrage du carter de distribution		MR. 630-31/82	
Crochet pour dépose du connecteur du calculateur électronique		MR. 630-64/38	
Support de boîte de vitesses	MR. 3301-260	MR. 630-42/13	3074-T
Jeu de deux vis de maintien des chemises			
Extracteur pour pastille de dessablage	MR. 1540-170	MR. 630-23/3	
Mandrin pour montage de pastille de dessablage sur culasse	MR. 3436-220	MR. 630-31/45	
Extracteur pour poussoirs de culbuteur	MR. 3670	MR. 630-27/4	
Clé pour carburateur (12 mm sur plats)			3081-T bis
Clé pour carburateur (11 mm sur plats)			3096-T
Calibre pour contrôle du poussoir de pompe à essence		MR. 630-51/53	3087-T
Pince Ligarex			2483-T
Clé pour écrou de pompe H.P			2280-T
Pige pour alignement des poulies			3085-T
Pige pour alignement des poulies			3082-T
Ensemble pour transformation d'un ancien 3082-T en 3085-T			3092-T
3 EMBRAYAGE			
Mandrin pour centrage du disque d'embrayage			3106-T
4 BOITE DE VITESSES (et ses commandes)			
Clé à méplats			1677-T
Clé à rotule de 12 mm sur plats			2431-T bis
Support pour boîte de vitesses	MR. 3301-260	MR. 630-42/13	
Elingue pour dépose et pose boîte de vitesses et culasse	MR. 3320-150	MR. 630-44/10	
Elingue pour boîte de vitesses	MR. 3320-160	MR. 630-44/11	
Calibre de réglage de renvoi de marche arrière au point mort			3183-T
Outil pour déplacer les axes de fourchette		MR. 630-66/19	
Clé pour écrou de blocage du roulement sur arbre de différentiel			1770-T bis
Pige pour calage du sélecteur			2429-T bis
Support pour maintien du moteur et dépose de la boîte de vitesses			1797-T bis
Extracteur décolleur			2405-T
Clé pour écrou de blocage du roulement dans le palier de sortie de boîte de vitesses			1771-T bis
Mandrin pour montage de rondelle d'arrêt d'huile et butée de roulement sur arbre de différentiel			1767-T bis
Règle de support de comparateur			1754-T bis
Bague et mandrin pour montage du joint de palier de sortie de boîte de vitesses		MR. 630-34/26	1772-T
Comparateur			2437-T
Support de comparateur pour contrôle du voilage des disques	MR. 3365-250	MR. 630-52/21	
Clé pour dépose des bouchons de rotules de sélecteur	MR. 3691-60	MR. 630-16/6	

**LISTE DES OUTILS SPECIAUX FIGURANT
AU FASCICULE N° 2 DU MANUEL 583**

DESIGNATION	NUMEROS		REFERENCE de l'outil vendu
	Ancien	Nouveau	
5 TRANSMISSION			
Extracteur de rotules de barre d'accouplement			3505-T
Extracteur de croisillons de transmission tripode			1931-T
6 SOURCE ET RESERVE DE PRESSION			
Clé pour écrou de pompe HP (sept pistons)			2280-T
7 ESSIEU AVANT			
Extracteur de bras d'essieu avant et de pignon de pompe à huile			3312-T
Rondelle support pour pivot à l'étai			3318-T
Clé pour écrou de cuvette de rotule supérieure de pivot			3310-T
Extracteur de siège de rotule supérieure de pivot			3311-T
Bédane pour écrou de cuvette de rotule inférieure de pivot	MR. 4544	MR. 630-66/16	
Corps d'extracteur avec vis			1750-T
Coquille, frette et grain			1753-T
Grain	MR. 3408-270 α	MR. 630-21/23	
Montage pour réglage des rotules inférieures de pivot			3306-T
Comparateur			2437-T
Clé pour siège de rotule inférieure de pivot			3314-T
8 ESSIEU ARRIERE			
Extracteur de moyeu de tambour arrière			2018-T
Extracteur de couronne extérieure de roulement extérieur de moyeu tambour arrière			2019-T bis
Extracteur, décolleur			2405-T
Clé pour écrou de boîtier de roulement arrière			1757-T ou 3459-T
Pince Ligarex			2483-T
Bouterolle pour sertissage des tocs de roues			3315-T
Vis pour mise en place des roulements de moyeu arrière	MR. 4114	MR. 630-64/23	
Mandrin pour mise en place du joint de roulement de fusée arrière	MR. 3676-170	MR. 630-31/72	
Appareil de centrage des garnitures arrière			3565-T
Appareil pour réglage du jeu des roulements de moyeu arrière			2021-T
9 SUSPENSION			
Clé pour écrou de fixation des amortisseurs			3656-T
Clé dynamométrique			2471-T
Clé pour maintien des cylindres de suspension arrière	MR. 3434-30	MR. 630-14/4	
Clé à méplats de 6 × 9 mm sur plats			1677-T
Clé dynamométrique			2473-T
10 DIRECTION			
Clé pour vis du collier de maintien du tube volant			1994-T
Compresseur pour ressort de tube volant			1991-T bis
Extracteur pour écrous coniques de l'antivol			3904-T
Outil pour écrous coniques du tableau de bord			2661-T
Outil pour dépose de l'antivol de direction			2408-T
Extracteur de rotule de barre d'accouplement			3505-T
Pige pour réglage de la position du relais			1995-T
Appareil pour mise en ligne de la direction			1955-T bis
Extracteur d'axe d'attelage du piston à la tige de commande de crémaillère			1969-T bis
Support pour maintien de la direction à l'étai			1999-T
Clé pour écrou de réglage des embouts			2186-T
Clé pour écrou de poussoir de crémaillère	MR. 3691-70	MR. 630-16/7	
Plaquette et cale clinquant pour dépose et pose de l'axe d'attelage du piston de crémaillère. S'utilise avec 1969-T bis	MR. 3304-50 α	MR. 630-22/9α	

**LISTE DES OUTILS SPECIAUX FIGURANT
AU FASCICULE N° 2 DU MANUEL 583**

DESIGNATION	NUMEROS		REFERENCE de l'outil vendu
	Méthodes - Réparation Ancien	Nouveau	
11 FREINS			
Pince à écarter les pistons de frein avant			3571-T
Support pour maintien du moteur et dépose de la boîte de vitesses			1797-T bis 2505-T
Jeu de quatre supports pour levage du véhicule au cric			
Prise pour dépose et pose du ressort de segments de frein			2110-T
Outil pour dépose et pose des calottes de ressorts d'appui de segments de frein			3556-T
Clé à méplats			1677-T
Etrier pour dépose et pose des ressorts du frein de sécurité	MR. 4148-50	MR. 630-64/32	

MR 630_12/28

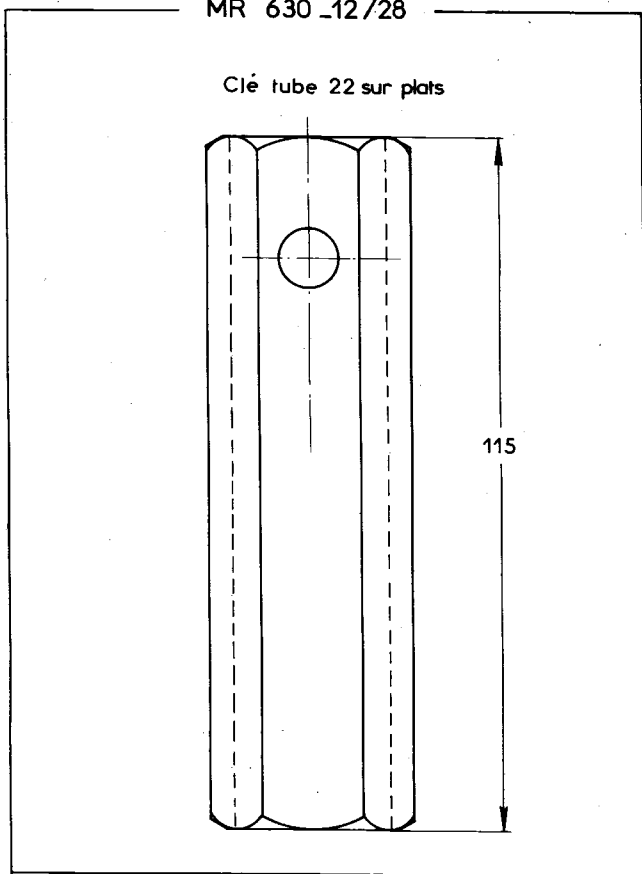

MR. 630-23/3
ex MR. 1540-170

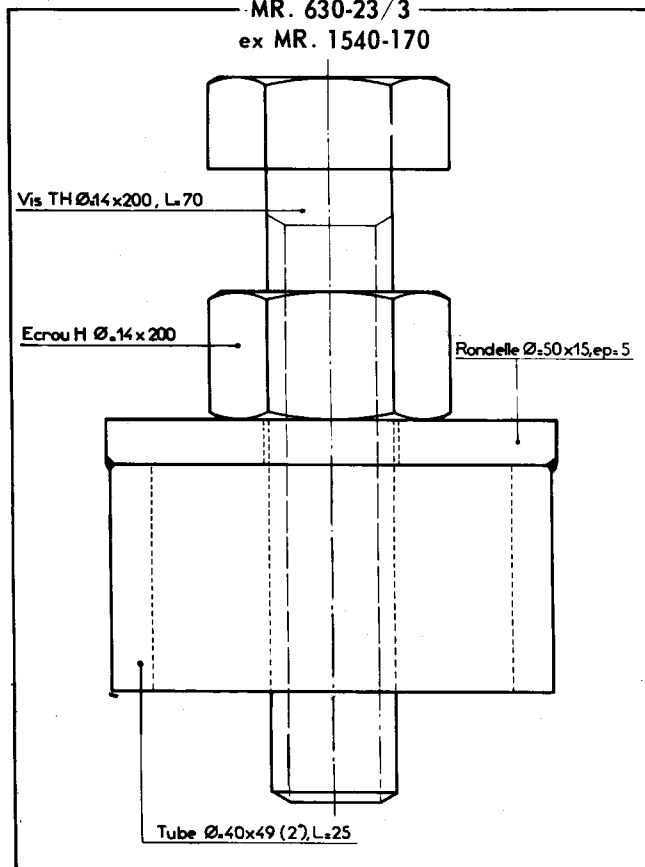

Manuel 583-2

MP. 630-27/4
ex MR. 3670

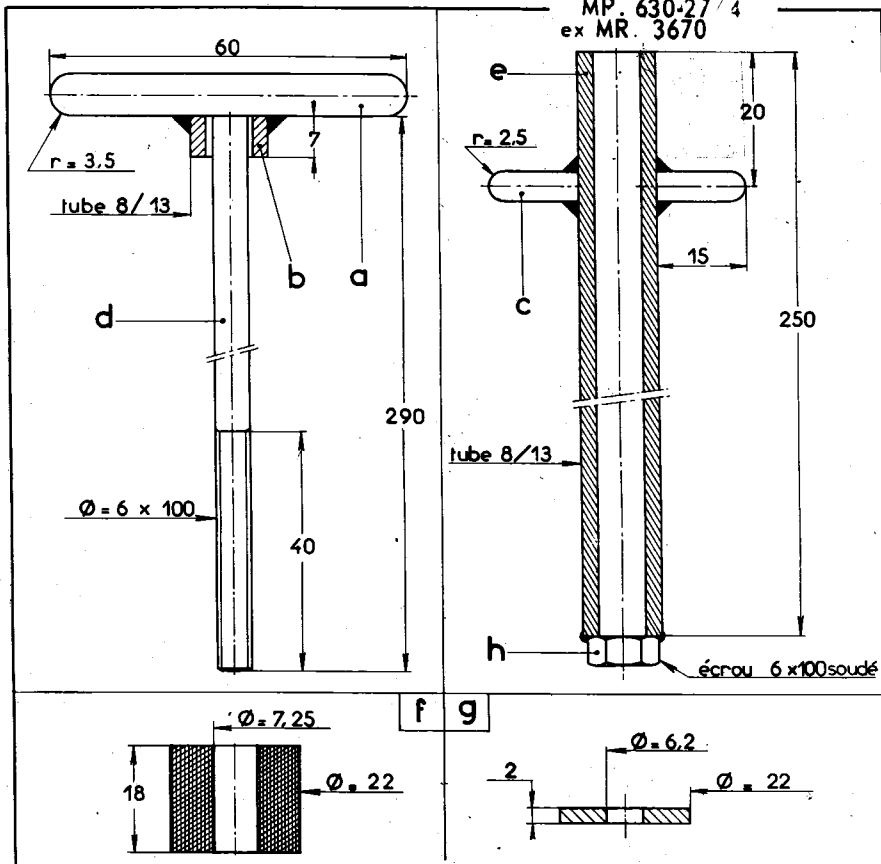

Rep.	Nbre	Matière	Désignation
a	1	Ac. Ø = 7	Poignée
b	1	tube Ac. 8/13	Entretoise
c	2	Ac. Ø = 5	Bras d'entraînement
d	1	Ac. Ø = 6	Tige centrale
e	1	tube Ac. 8/13	Corps
f	1	Caoutchouc	Gonfleur
g	2	Ac. Ø = 25	Rondelle
h	2	Ac.	Ecrrou 6 x 100

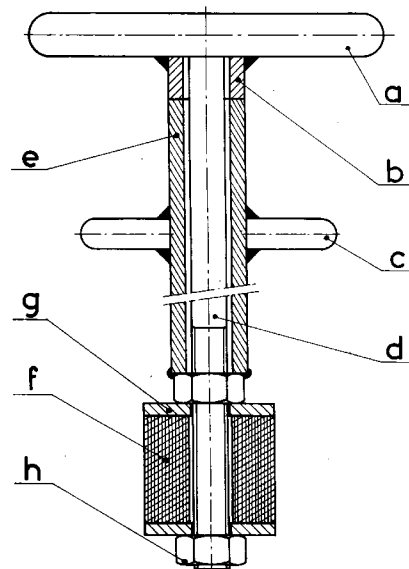

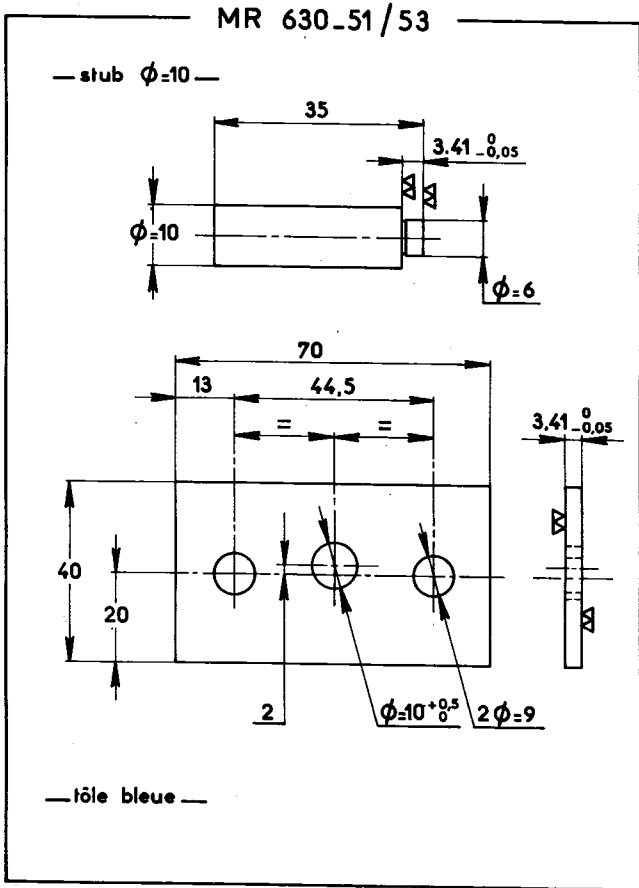

Spécifications
de F1 au sol 162
de F2 au sol 118

MR. 630-42/13
ex MR. 3301-260

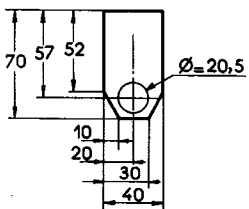
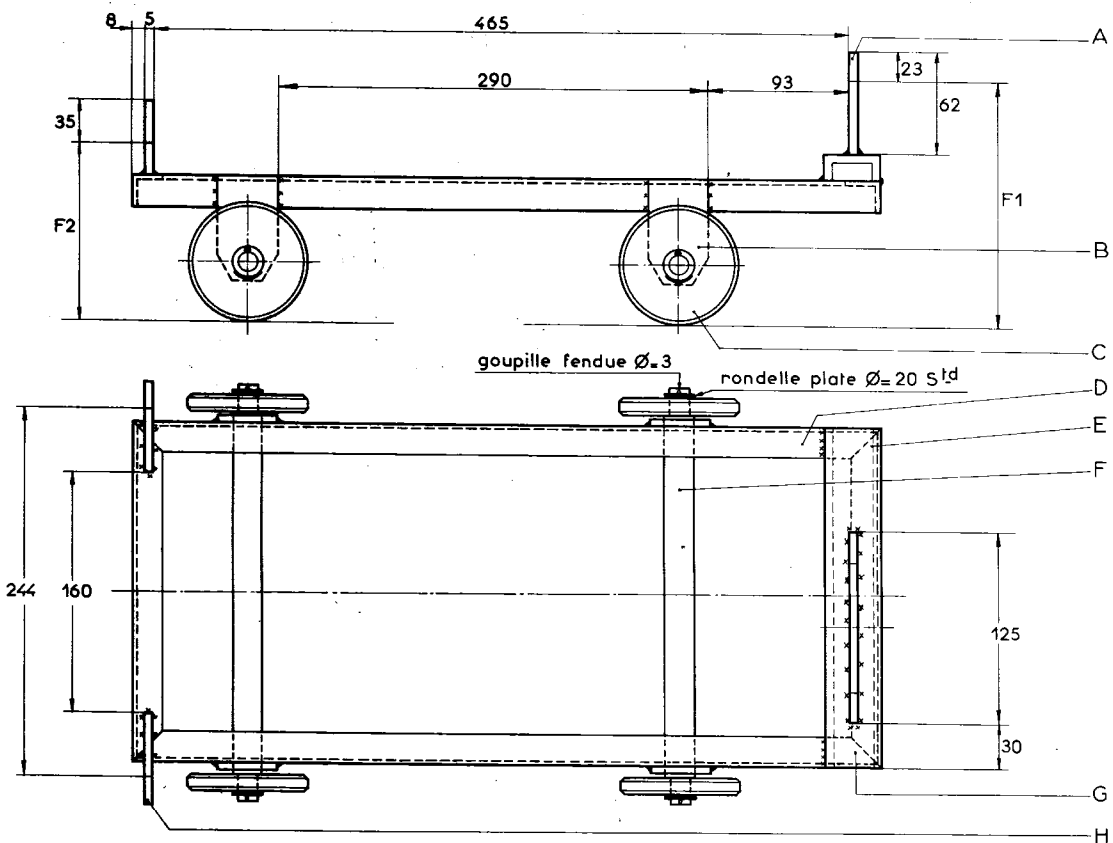

B_ 4 pièces tôle ép=5

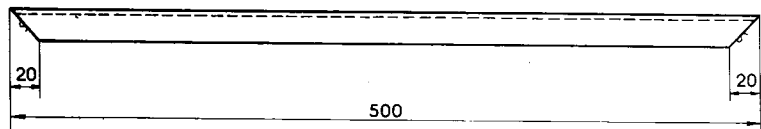

D_ 2 pièces cornières 20x20x3

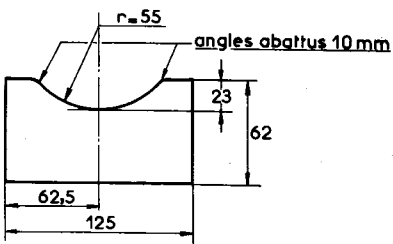

A_ 1 pièce tôle ép=5

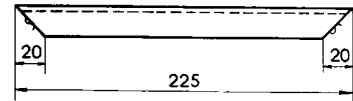

E_ 2 pièces cornières 20x20x3

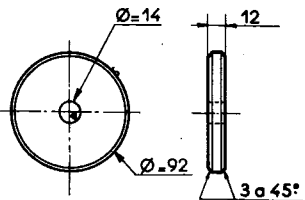

C_ 4 pièces acier mi_dur

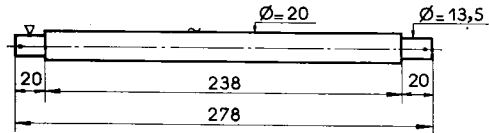

F_ 2 pièce acier mi_dur

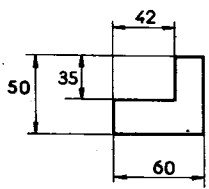

H_ 2 pièces tôle symétriques ép=5

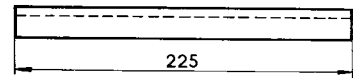

G_ 1 pièce U40x20

Manuel 583-2

MR. 630-44/11
ex MR. 3320-160

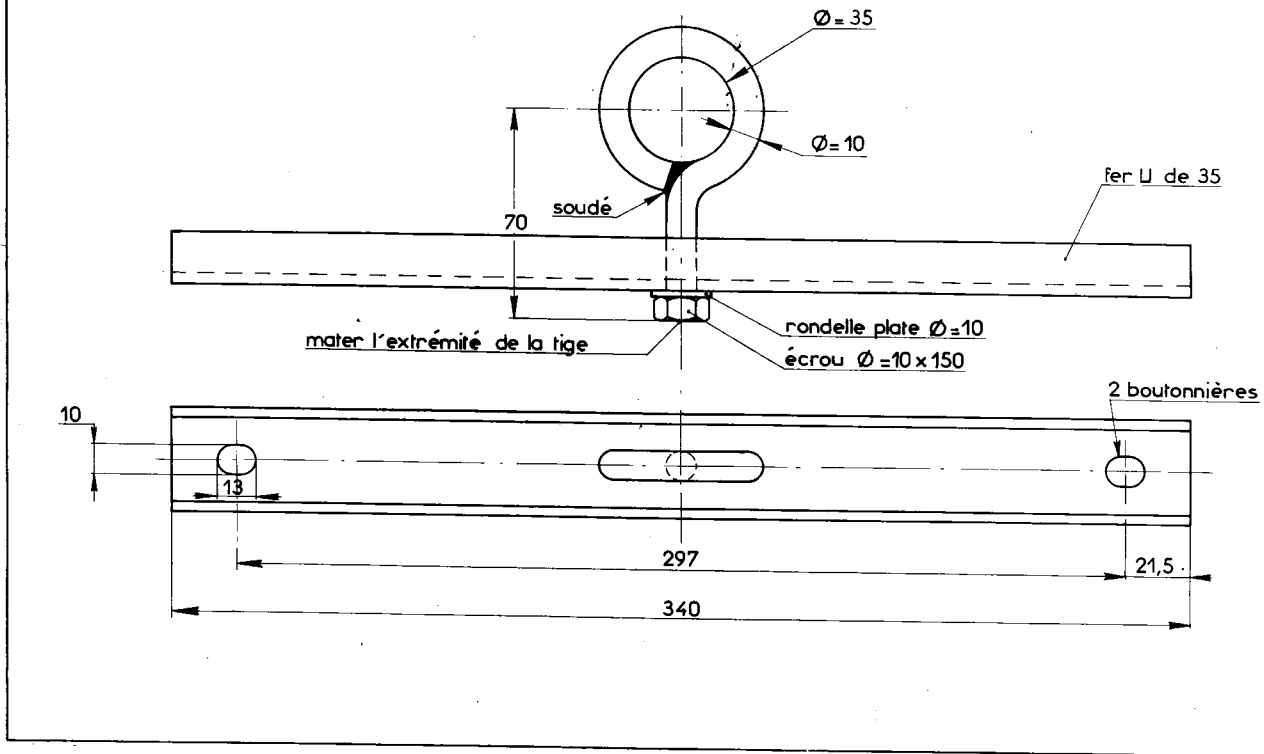

MR. 630-52/21
ex MR. 3365-250

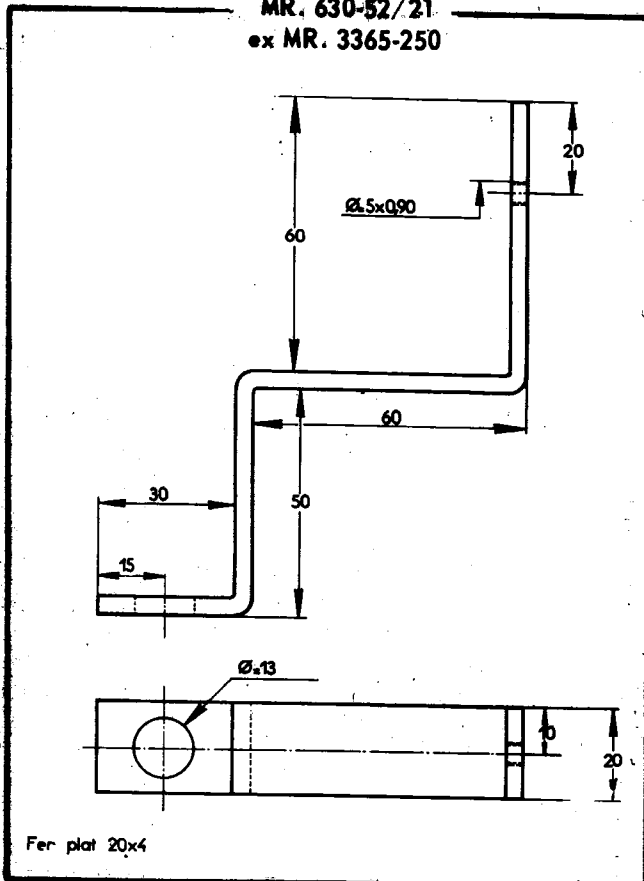

MR. 630-66/19

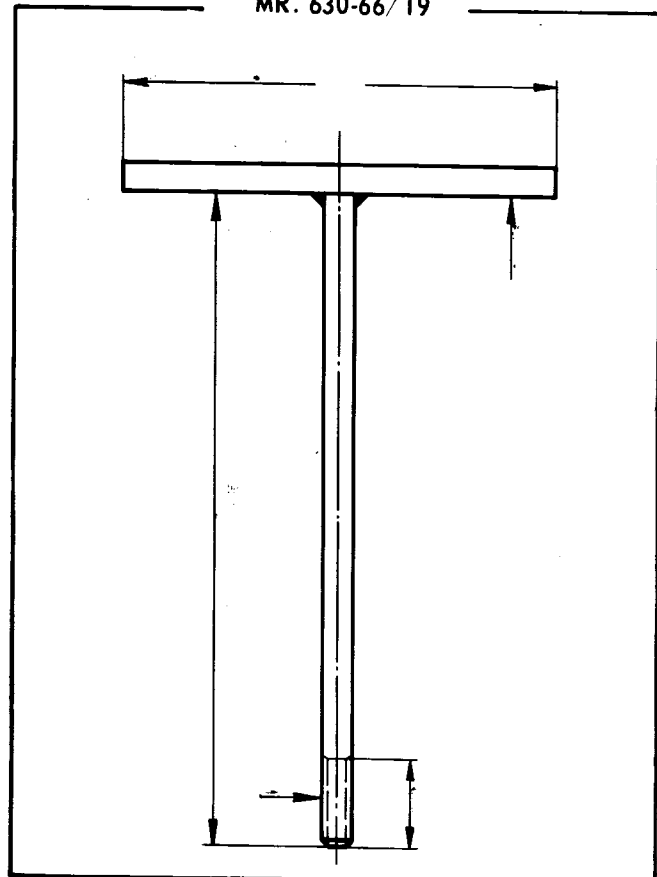

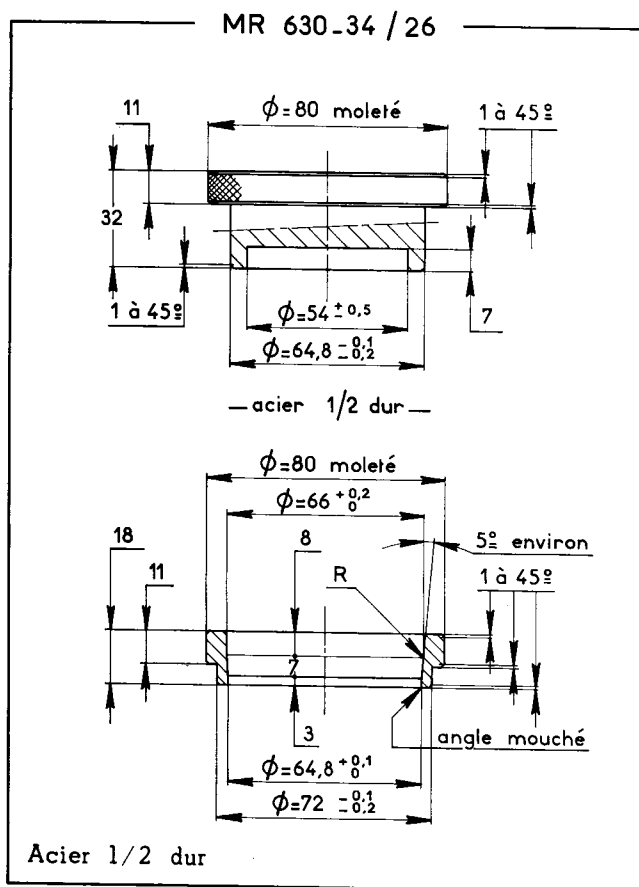
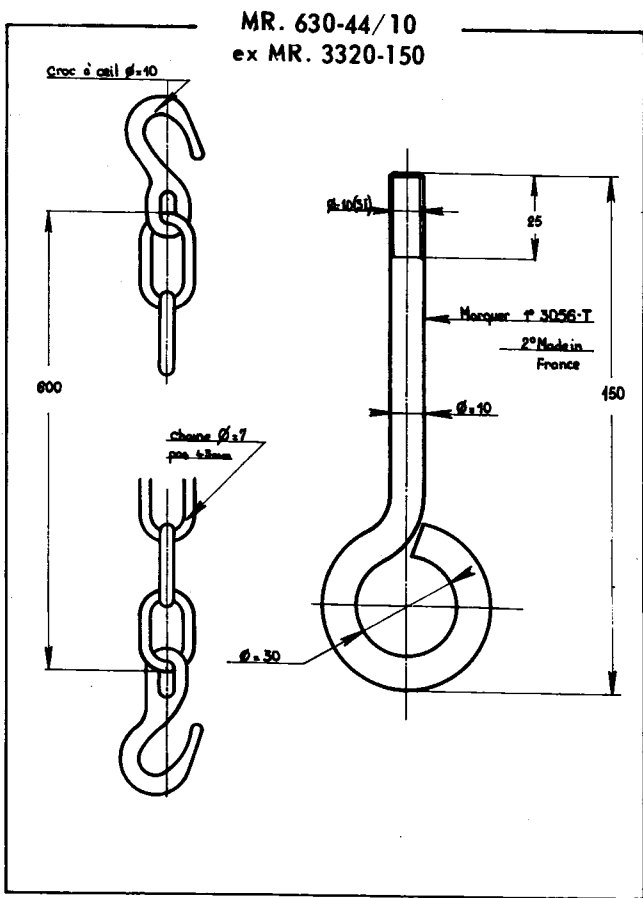

MR. 630-21/23
ex MR. 3408-270 a

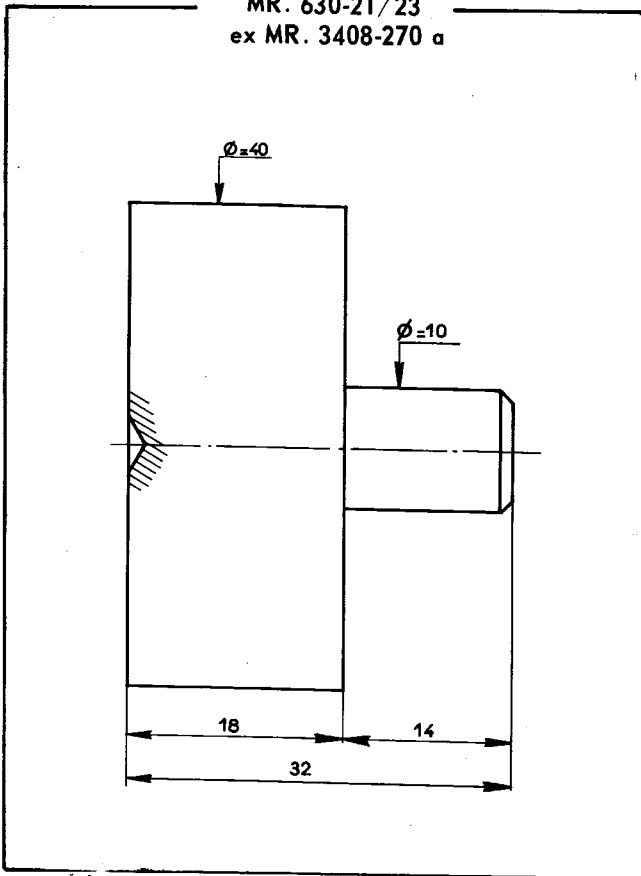

MR. 630-31/72
ex MR. 3676-170

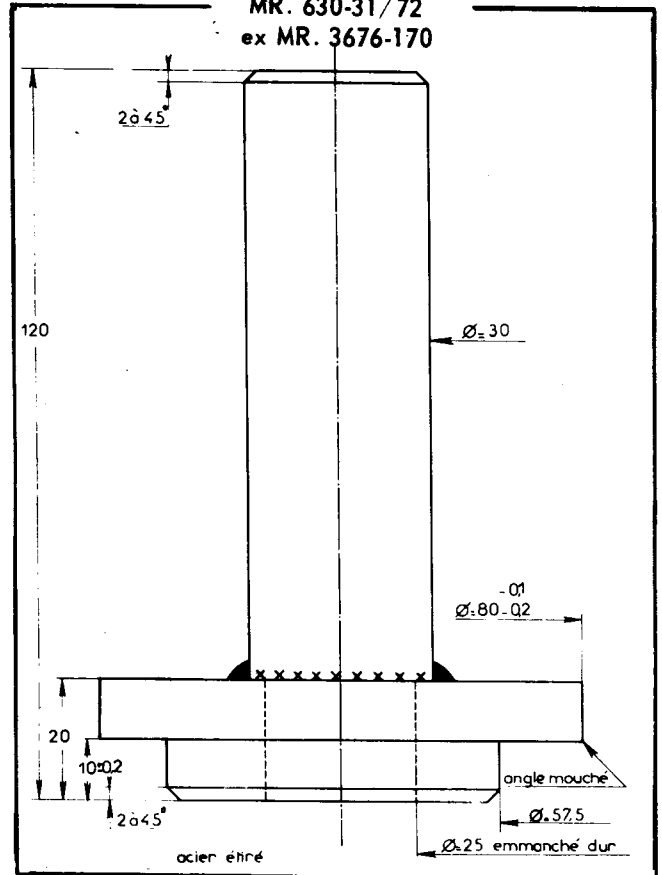

MR. 630-64 23
ex MR. 4114

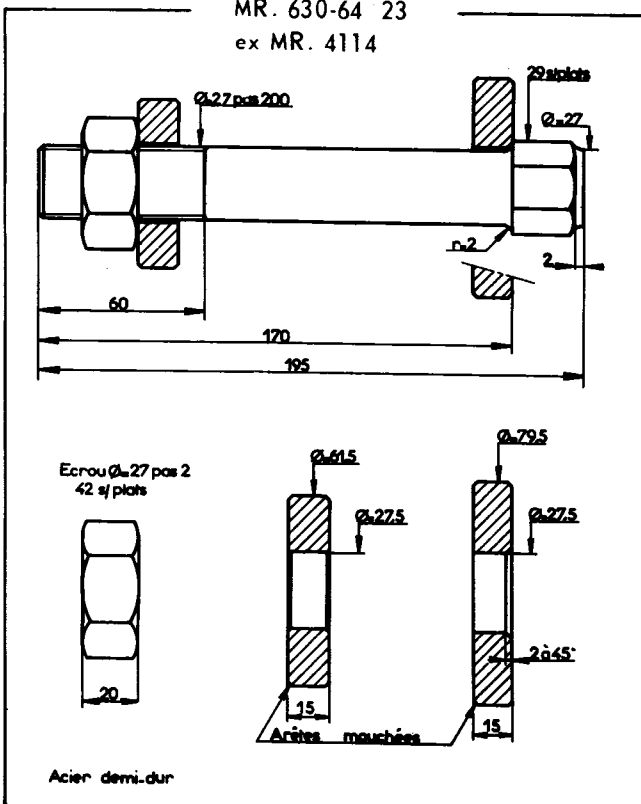

MR. 630-66 16
ex MR. 4544

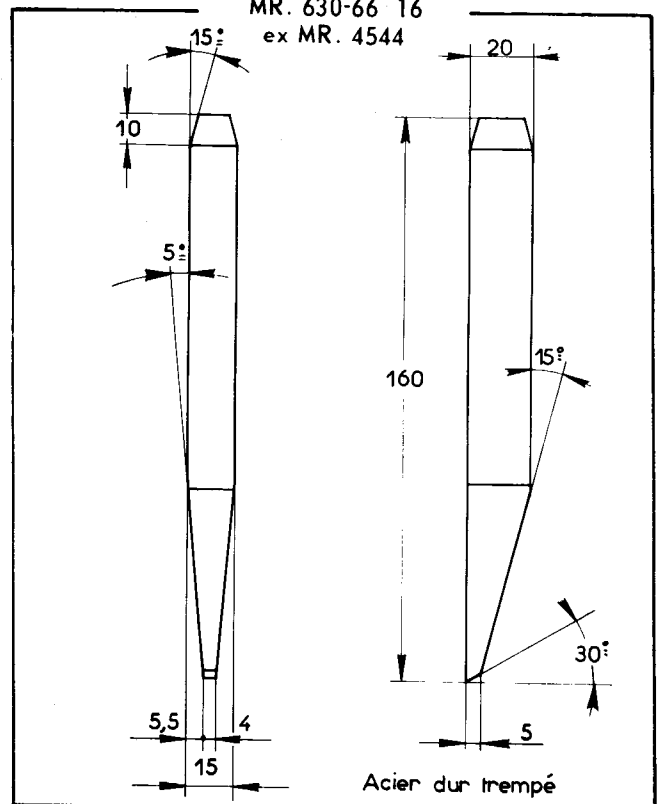

MR. 630-14/4
ex MR. 3434-30

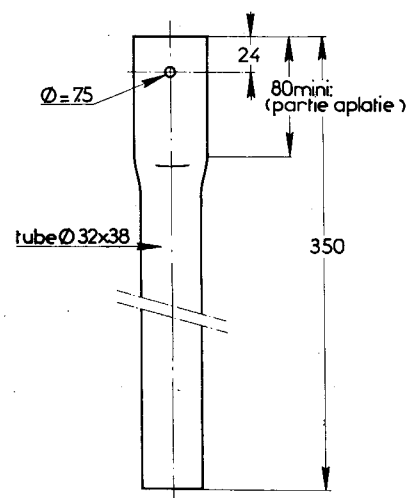
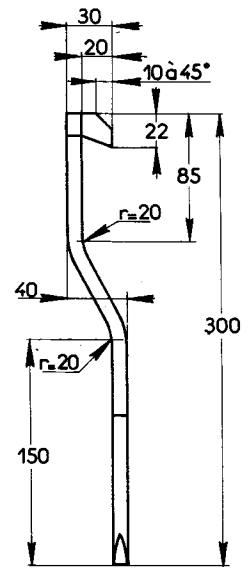
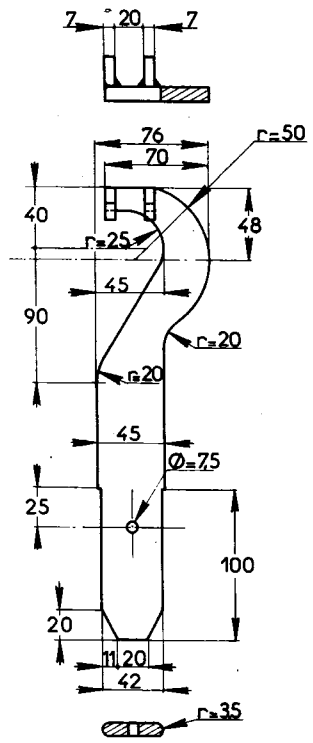

Acier 1/2 dur

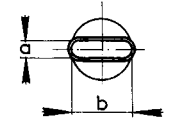

$a \times b$ doit admettre
une section de
42x10 libre

Manuel 583-2

MR. 630-22/9a
ex MR. 3404-50.a

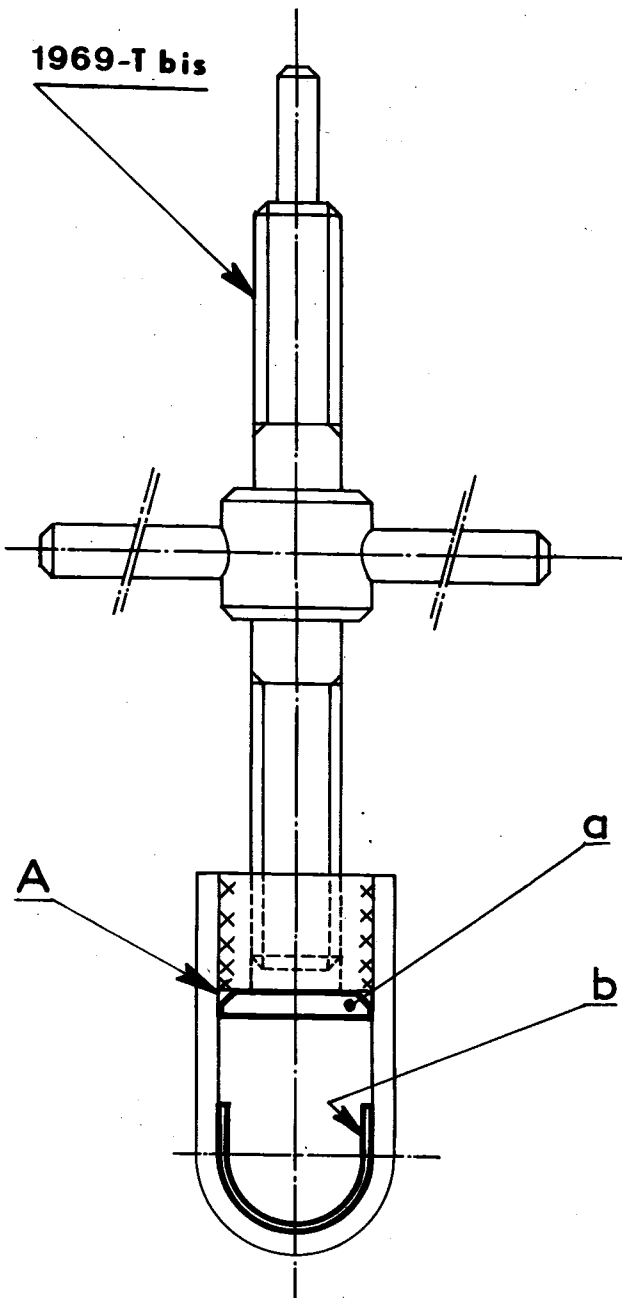

détail a

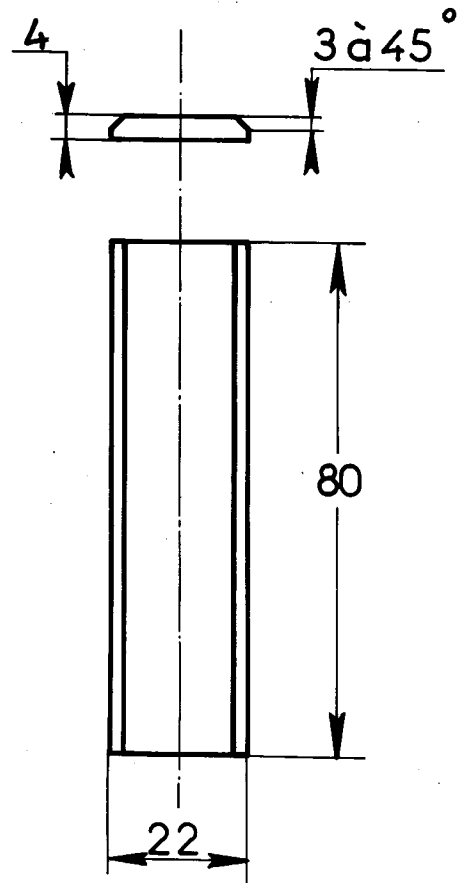

détail b

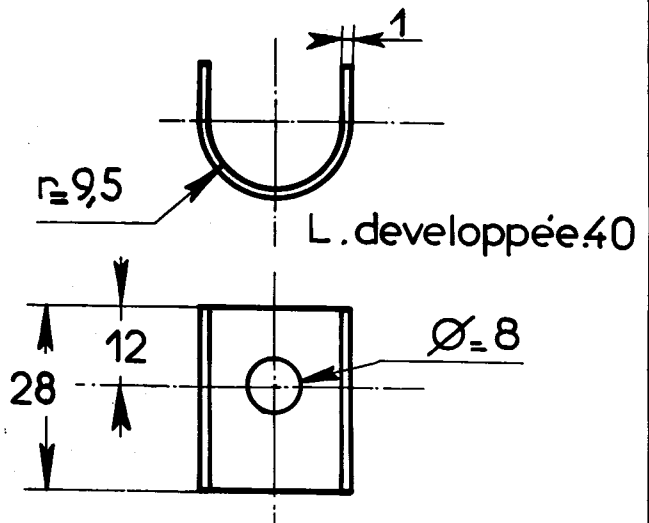

A: limer la soudure à l'intérieur de la chape si nécessaire

Manuel 583-2

MR. 630-16/7
ex MR. 3691-70

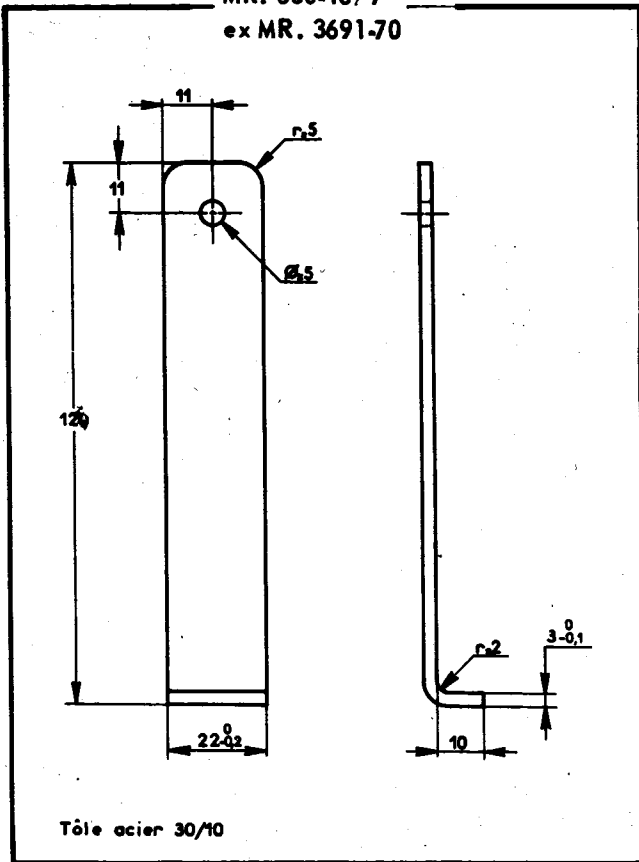

MR. 630-64/32
ex MR. 4148-50

Tôle 2mm

