



DTAV

MANUEL DE REPARATIONS N° 583

FASCICULE IV

VEHICULES D

ELECTRICITE - CLIMATISATION
CARBURATION - ALLUMAGE

Manuel 583-4

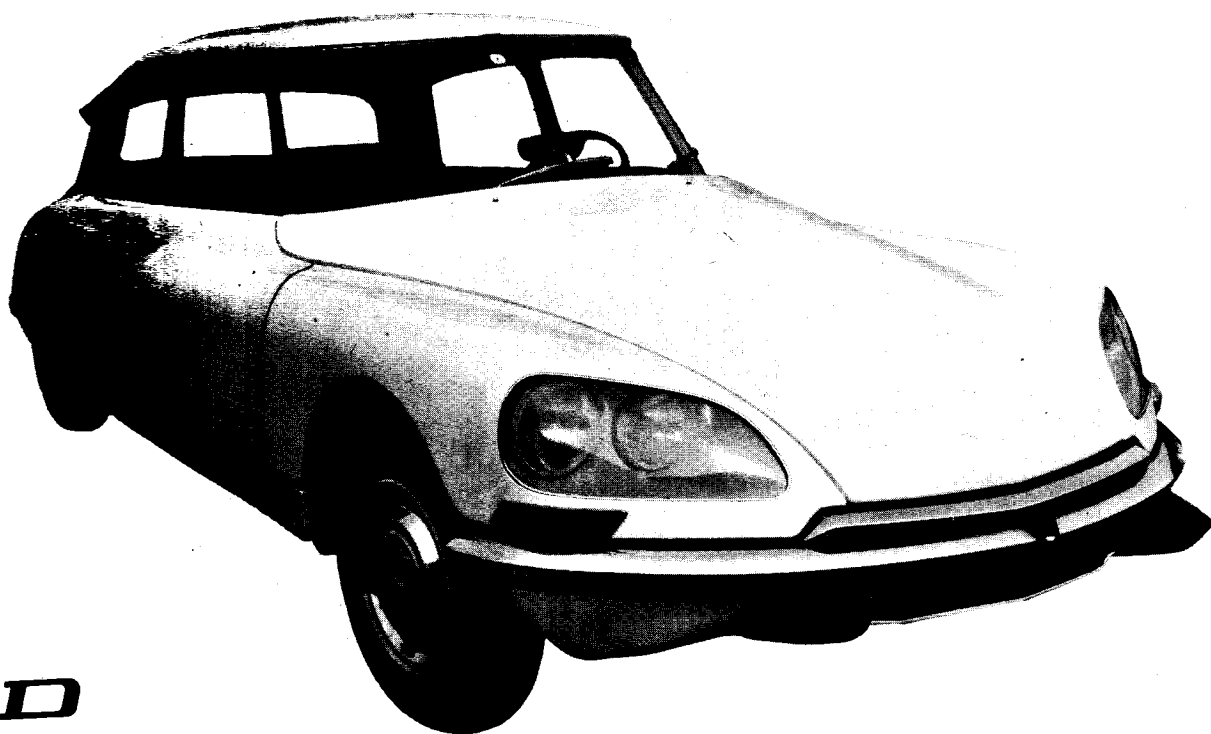

D

SOCIÉTÉ ANONYME AUTOMOBILES CITROËN

CAPITAL 600 000 000 F - SIÈGE SOCIAL 117 & 187, QUAI ANDRÉ CITROËN - PARIS XV^e - R. C. SEINE 64 B 5019
DTAV (ASSISTANCE TECHNIQUE) - 163, Av. Georges Clémenceau - 92^e NANTERRE - Tél. 204 40 00 Postes 577 et 578

UTILISATION DU MANUEL

PRESENTATION

Pour faciliter l'emploi du Manuel nous avons classé les opérations en cinq fascicules correspondant aux possibilités des ateliers ou à leurs spécialités.

- Le fascicule I comporte :
 - les CARACTERISTIQUES - REGLAGES - CONTROLES nécessaires à tous les ateliers pour la mise au point ou le dépannage.
- Le fascicule II traite les opérations de :
 - DEPOSES et POSES des organes, sous-ensembles et accessoires.
- Le fascicule III traite les opérations de :
 - REMISES EN ETAT des organes, sous-ensembles et accessoires.
- Le fascicule IV traite les opérations concernant :
 - ELECTRICITE - CHAUFFAGE - CLIMATISATION
- Le fascicule V traite les opérations concernant la CARROSSERIE.

Chacun de ces fascicules est vendu séparément ce qui permet d'avoir pour chaque spécialité les exemplaires correspondant aux besoins de l'atelier.

Le fascicule I est présenté dans une reliure en Fibrex de couleur rouge à mécanique du type « MULTO », afin de faciliter le classement des mises à jour, ou le prélèvement d'une opération nécessaire à l'atelier.

Chacun des fascicules II, III, IV et V est présenté dans une couverture en papier fort. Les feuillets sont perforés pour permettre éventuellement leur classement dans les reliures en Fibrex rouge à mécanique « MULTO » vendues séparément par le Service des Pièces de Rechange sous le n° 583-6. Chaque fascicule est fourni avec une étiquette adhésive correspondante destinée à être placée au dos de cette reliure.

COMPOSITION.

Chaque fascicule comporte :

- la liste des opérations figurant dans le fascicule.
- les opérations classées par ordre numérique.
- la liste de tous les outils cités dans les opérations et les dessins d'exécution des outils spéciaux non vendus pouvant être fabriqués par le réparateur lui-même.

OPERATIONS.

L'ordre des opérations a été étudié pour obtenir la meilleure qualité de travail dans le temps le plus court.

Les numéros d'opérations se composent :

a) d'un indicatif du véhicule :

- « D » concernant les opérations communes aux véhicules D tous types (DTT).
- « Dh. » concernant les opérations sur les véhicules équipés d'une B.V hydraulique.
- « Dm. » concernant les opérations sur les véhicules équipés d'une B.V mécanique.
- « D.IE » concernant les opérations sur les véhicules équipés de l'Injection Electronique.
(Les opérations D.IE sont imprimées sur papier rose).
- « DX », « DY », « DV », « DT » etc concernant les opérations particulières à ces types de véhicules.

b) d'un nombre de trois chiffres désignant l'organe ou l'élément d'organe.

c) d'un chiffre indiquant la nature de la réparation.

- les chiffres 0 0 0 indiquent les caractéristiques du véhicule.
- les chiffres 0 0 indiquent les caractéristiques de l'organe.
- le chiffre 0 indique les contrôles et réglages.
- les chiffres 1, 4, 7 indiquent les déposes et poses.
- les chiffres 2, 5, 8 indiquent les déshabillages et habillages.
- les chiffres 3, 6, 9 indiquent les remises en état.

Des onglets correspondant aux repères de la liste des opérations permettent de trouver rapidement l'opération recherchée.

OUTILLAGE.

L'outillage spécial est indiqué dans le texte par un numéro suivi de la lettre T.

Ces outils sont vendus par les :

- Etablissements FENWICK Département AMA 24 bd. Biron - 93 St - OUEN Tél. 606-17-79.

L'outillage de complément est indiqué dans le texte par un numéro précédé de l'indice MR.

Les plans d'exécution de ces outils, classés par ordre numérique, figurent à la fin de chaque fascicule.

COUPLES DE SERRAGE.

Ces couples sont exprimés :

- en mètres Newton (mAN) unité légale de mesure de couple.
- en mètres kilogrammes (m.kg), les clés dynamométriques en service actuellement étant graduées en m.kg.

$$1 \text{ m.kg} = 9,81 \text{ mAN}$$

Les valeurs correspondant aux couples exprimés en m.kg sont « arrondies ».

$$\text{Ex. : } 2 \text{ mAN} = 0,2 \text{ m.kg}$$

$$60 \text{ mAN} = 6 \text{ m.kg}$$

REMARQUES IMPORTANTES.

Pour tous renseignements techniques concernant ces véhicules, veuillez vous adresser au Service : DIVISION TECHNIQUE APRES-VENTE, ASSISTANCE TECHNIQUE, 163, avenue G. Clemenceau (92) NANTERRE Téléphone : 204-40-00.

Pour les renseignements techniques concernant les incidents de fonctionnement, demander les postes intérieurs 577 ou 578.

Pour les renseignements concernant les outils ou les opérations de réparation, demander les postes intérieurs 575 ou 506.

1

**LISTE DES OPERATIONS FIGURANT
AU FASCICULE N° 4 DU MANUEL 583**
Véhicules « D » Tous Types sauf IE

Numéro de l'Opération	DESIGNATION
	GENERALITES ➡ (1)
D. 000	Caractéristiques générales
D. 01	Protection des organes électriques
D. 02	Travaux hydrauliques
D. 03	Ingrédients préconisés
	CARBURATION ➡ (2)
D. 142-00	Caractéristiques et points particuliers des carburateurs
D. 142-0	Réglages sur carburateurs et commandes : - Réglages de base (<i>Véhicules bh</i>) - Réglage du ralenti (<i>Véhicules bm</i>) - Réglage de la commande d'accélérateur
Dbw. 142-0	Réglage du ralenti (<i>Véhicules bw.</i>)
D. 142-1	Dépose et pose d'un carburateur (<i>Véhicules bh</i>)
D. 142-3	Travaux sur carburateur WEBER 28 × 36 (<i>D.T.T. sauf DE-DV</i>)
DE. 142-3	Travaux sur carburateur SOLEX 32-double corps (<i>Véhicules DE</i>)
DV. 142-3	Travaux sur carburateur SOLEX 34 (<i>Véhicules DV</i>)
DT. 142-3	Travaux sur carburateur SOLEX 28 × 36 (<i>Véhicules DT</i>)
D. 142-4	Travaux sur commande de carburateur : - Dépose et pose d'un relais de commande
D. 173-0	Contrôles et réglages de la pompe à essence : - Réglage du débit - Contrôle de la pression - Contrôle de l'étanchéité
D. 173-1	Dépose et pose d'une pompe à essence
D. 173-3	Travaux sur pompe à essence : - Démontage et montage - Contrôle de l'étanchéité - Contrôle de la pression
	ALLUMAGE ➡ (3)
D. 210-00	Caractéristiques et points particuliers de l'allumage (allumeurs, bougies, bobines)
D. 210-0	Contrôles et réglages sur l'allumage : - Préréglage du point d'allumage - Principe de la méthode de mesure de l'avance à l'aide d'une lampe stroboscopique - Réglage du point d'allumage à l'aide d'une lampe stroboscopique - Réglage du point d'allumage à l'aide d'une lampe stroboscopique avec déphaseur - Essai au banc d'un allumeur - Nettoyage et réglage des bougies - Contrôle d'une bobine
D. 211-3	Travaux sur allumeur : - Allumeur DUCELLIER - Allumeur SEV-MARCHAL

**LISTE DES OPERATIONS FIGURANT
AU FASCICULE N° 4 DU MANUEL 583**
Véhicules « D » Tous Types sauf IE

Correctif N° 1 au Manuel 583-4

Numéro de l'Opération	DESIGNATION
	ELECTRICITE 4
D. 230-0	Contrôles sur circuit de refroidissement
D. 236-0	Réglages sur poulies et courroies : - Alignement des poulies - Tension des courroies
D. 445-0	Réglage du point « zéro » sur une direction assistée
DX. 510-00	Montage de l'installation électrique (DX-DJ → 9/1965 → 9/1966)
DY. 510-00	Montage de l'installation électrique (DY-DL-DE → 9/1965 → 9/1966)
DX. 510-00 a	Montage de l'installation électrique (DX-DJ-DY-DL → 9/1966 → 9/1967)
DV. 510-00 a	Montage de l'installation électrique (DV → 9/1966 → 9/1967)
DX. 510-00 b	Montage de l'installation électrique (DX-DJ-DY-DL → 9/1967 → 12/1967)
DV. 510-00 b	Montage de l'installation électrique (DV → 9/1967 → 12/1967)
DX. 510-00 c	Montage de l'installation électrique (DX-DJ-DY-DL-DV → 12/1967 → 10/1968)
DX. 510-00 d	Montage de l'installation électrique (DX-DJ → 10/1968 → 1/1969)
DY. 510-00 d	Montage de l'installation électrique (DY-DL-DV → 9/1968 → 1/1969)
DX. 510-00 e	Montage de l'installation électrique (DX-DJ → 1/1969 → 9/1969)
DY. 510-00 e	Montage de l'installation électrique (DY-DL → 1/1969 → 9/1969)
DX. 510-00 f	Montage de l'installation électrique (DX-DJ-DY-DV-DL → 9/1969)
Dm. 510-00	Montage de l'installation électrique (Véhicules brm DJ-DJ.IE-DV-DL → 4/1971)
Dm. 510-00 a	Montage de l'installation électrique (Véhicules brm DJ-DJ.IE-DV-DL → 9/1971)
Dh. 510-00 a	Montage de l'installation électrique (Véhicules brb DX-DX.IE-DY → 9/1971)
Dbw. 510-00	Montage de l'installation électrique (Véhicules Dbw.)
D. 513-00	Installation électrique du système de réfrigération (→ 3/1972)
D. 513-00 a	Installation électrique du système de réfrigération (3/1972 →)
D. 515-00	Transformation de l'installation électrique sur un véhicule tractant une remorque
D. 520-1	Dépose et pose d'une planche de bord (Véhicules T.T. sauf DV-DT-DE → 9/1969) Dépose et pose d'une planche de bord (Véhicules T.L. → 9/1969)
DV. 520-1	Dépose et pose d'une planche de bord (Véhicules DV-DT-DE → 9/1969)
D. 521-3	Travaux sur bloc-contrôle JAEGER
D. 521-4	Travaux sur bloc-contrôle (modification) : - Montage d'un thermomètre de température d'eau de refroidissement
D. 530-0	Caractéristiques et contrôles des organes électriques (dynamo, alternateur, régulateur, démarreur) : - Contrôle d'un alternateur - Contrôle d'un régulateur - Réglage du pignon de commande d'un démarreur
D. 532-3	Travaux sur alternateur : - Démontage et montage d'un alternateur PARIS-RHONE - Démontage et montage d'un alternateur DUCELLIER

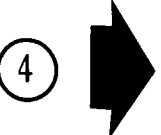

3

**LISTE DES OPERATIONS FIGURANT
AU FASCICULE N° 4 DU MANUEL 583**
Véhicules « D » Tous Types sauf IE

Numéro de l'Opération	DESIGNATION
	ELECTRICITE (suite) 4
D. 533-1	Dépose et pose d'un démarreur : <ul style="list-style-type: none"> - Dépose et pose d'un démarreur à lanceur (<i>Véhicules DX-DJ</i> → 12/1967) - Dépose et pose d'un démarreur à solénoïde (<i>Véhicules DX-DJ</i> → 12/1967) <li style="padding-left: 40px;">(<i>Véhicules DY-DL</i> → 7/1968) <li style="padding-left: 40px;">(<i>Véhicules DV-DT</i> → 9/1968) - Dépose et pose d'un démarreur à lanceur (<i>Véhicules DY-DL</i> → 7/1968) <li style="padding-left: 40px;">(<i>Véhicules DV-DT</i> → 9/1968)
D. 533-2	Travaux sur démarreur : <ul style="list-style-type: none"> - Remplacement d'un lanceur « Bénéda » sur démarreur PARIS-RHONE - Remplacement d'un lanceur « Bendix » sur démarreur DUCELLIER - Remplacement d'un contacteur à solénoïde sur démarreur PARIS-RHONE
D. 533-3	Travaux sur démarreur : <ul style="list-style-type: none"> - Démarreur DUCELLIER - Démarreur PARIS-RHONE
DX. 540-0	Réglages des commandes et des phares mobiles (Premier modèle) : <ul style="list-style-type: none"> <li style="padding-left: 40px;">(<i>Véhicules DX-DJ</i> → 9/1967) - Préréglage de la commande des phares - Réglage des phares - Remplacement d'une lampe à iode - Réglage du phare
DY. 540-0	Réglages des phares fixes (<i>Véhicules T.T sauf DX-DJ</i> → 9/1967) (<i>Véhicules T.T</i> → 9/1967)
D. 540-0	Réglages des commandes et des phares mobiles (Deuxième modèle) : <ul style="list-style-type: none"> <li style="padding-left: 40px;">(<i>Véhicules T.T</i> → 9/1967) - Commande dynamique des phares principaux - Commande directionnelle des phares secondaires
D. 540-1	Travaux sur phares : <ul style="list-style-type: none"> - Dépose et pose d'un support de phare - Dépose et pose des phares mobiles - Dépose et pose des phares fixes - Dépose et pose d'une glace de phare - Montage des différents joncs de glace de phare
D. 560-1	Travaux sur essuie-glace : <ul style="list-style-type: none"> - Dépose et pose d'un moteur d'essuie-glace

LISTE DES OPERATIONS FIGURANT
AU FASCICULE N° 4 DU MANUEL 583
Véhicules « D » Tous Types sauf II

Correctif N° 1 au Manuel 583.4

Numéro de l'Opération	DESIGNATION
CHAUFFAGE - CLIMATISATION ➔ (5)	
D. 640-00	Caractéristiques et points particuliers du système de réfrigération
D. 640-0	Contrôles et réglages du système de réfrigération : - Remplissage du circuit de réfrigération
D. 640-1	Travaux sur climatisation : - Dépose et pose d'un condenseur - Dépose et pose d'un embrayage de compresseur - Dépose et pose d'un compresseur - Dépose et pose d'un évaporateur (bloc-console) - Dépose et pose des aérateurs
D. 641-1	Travaux sur circuit de chauffage (série) : - Dépose et pose d'un groupe de chauffage et d'aération (Véhicules T.T. ➔ 9/1969) - Remplacement des conduits d'aération - Dépose et pose d'un robinet coupe-circuit de chauffage - Dépose et pose d'une vanne thermostatique de chauffage (Véhicules T.T. 9/1969 ➔)
D. 641-3	Travaux sur circuit de chauffage (série) : - Démontage et montage d'un robinet coupe-circuit de chauffage (Véhicules T.T. ➔ 9/1969)
DIVERS ➔ (6)	
D. 653-1	Montage d'un ensemble radio « CONTINENTAL EDISON »
D. 653-1 a	Montage d'un ensemble radio « BLAUPUNKT » (Véhicules T.T. 9/1972 ➔) (sauf option climatiseur)
D. 653-1 b	Montage d'un ensemble radio « BLAUPUNKT » (Véhicules T.T. 9/1972 ➔) (option climatiseur)
DX. 851-1	Dépose et pose d'une aile avant (Véhicules DX-DJ. ➔ 9/1967)
D. 851-1	Dépose et pose d'une aile avant (Véhicules T.T. 9/1967 ➔)
D. 961-0	Contrôle et réparation d'une lunette arrière chauffante .
OUTILLAGE ➔ (7)	
Liste des outils spéciaux figurant dans le fascicule Plans d'exécution des outils spéciaux non vendus	

(5) ➔

(6) ➔

(7) ➔

**LISTE DES OPERATIONS FIGURANT
AU FASCICULE N° 4 DU MANUEL 583**















Véhicules « DS 21 à injection électronique » (DX.IE, DJ.IE et Dbw.IE)

Seules les opérations particulières à ce type de véhicule ont été traitées.
Pour les opérations ne figurant pas sur la liste ci-dessous, se référer à la liste des opérations relatives aux véhicules « D » Tous Types.

Numéro de l'Opération	DESIGNATION
Dh.IE 142-0 Dm.IE 142-0 Dbw.IE 142-0 D.IE 142-4 D.IE 144-0 D.IE 144-0α D.IE 144-1 D.IE 173-00 D.IE 173-1	<p align="right">➔ (2)</p> <p>INJECTION</p> <p>Réglages de base (<i>Véhicules bvb</i>) Réglages du ralenti (<i>Véhicules bvm</i>) Réglages du ralenti (<i>Véhicules bw</i>) Travaux sur commande d'accélérateur : - Dépose et pose d'un câble d'accélérateur - Dépose et pose d'une pédale d'accélérateur - Dépose et pose d'une commande de ralenti accéléré</p> <p>Contrôle du dispositif d'injection électronique (<i>Coffret CITROEN 1494</i>) Contrôle du dispositif d'injection électronique (<i>Contrôleur BOSCH EFAW 228-S 11</i>) Travaux sur dispositif d'injection : - Dépose et pose d'un calculateur - Dépose et pose d'un contacteur sur axe de papillon - Dépose et pose d'un injecteur de départ à froid - Dépose et pose d'un interrupteur de pleine charge - Dépose et pose d'une sonde de pression - Dépose et pose d'une sonde de température - Dépose et pose d'un régulateur de pression (essence) - Dépose et pose d'un injecteur - Dépose et pose d'un thermo-contact temporisé de départ à froid (sur culasse) - Dépose et pose d'une commande d'air additionnel de ralenti (complète) - Dépose et pose d'une rampe d'injection (partie avant) - Dépose et pose d'une rampe d'injection (partie arrière) - Dépose et pose d'une rampe d'injection complète (parties avant et arrière)</p> <p>Caractéristiques de l'alimentation en essence Travaux sur alimentation en essence : - Dépose et pose d'une pompe à essence - Remplacement d'un filtre à essence</p>
D.IE 210-0 D.IE 211-3	<p align="right">➔ (3)</p> <p>ALLUMAGE</p> <p>Contrôles et réglages de l'allumage : - Réglage de l'allumeur au point de repère initial - Préréglage au point d'allumage - Essai au banc d'un allumeur - Réglage du point d'allumage à l'aide d'une lampe stroboscopique - Réglage du point d'allumage à l'aide d'une lampe stroboscopique avec déphaseur - Réglage du point d'allumage</p> <p>Travaux sur allumeur : - Allumeur BOSCH</p>

**LISTE DES OPERATIONS FIGURANT
AU FASCICULE N° 4 DU MANUEL 583**

Véhicules « DS 21 à injection électronique » (DX.IE, DJ.IE et Dbw.IE)

Numéro de l'Opération	DESIGNATION
	<p>ELECTRICITE  </p>
DX.IE 510-00	<p>Montage de l'installation électrique : Véhicules DX.IE  9/1969  9/1971 (<i>voir Op. DX. 510-00 f</i>) Véhicules DX.IE  9/1971 (<i>voir Op. Db. 510-00 a</i>)</p>
DJ.IE 510-00	<p>Montage de l'installation électrique : Véhicules DJ.IE  9/1969  4/1971 (<i>voir Op. DX. 510-00 f</i>) Véhicules DJ.IE  4/1971  9/1971 (<i>voir Op. Dm. 510-00</i>) Véhicules DJ.IE  9/1971 (<i>voir Op. Dm. 510-00 a</i>)</p>
Dbw.IE 510-00	<p>Montage de l'installation électrique : Véhicules Dbw.IE (<i>voir Op. Db. 510-00 a</i>)</p>
D.IE 511-00	<p>Montage de l'installation électrique du dispositif d'injection électronique : Véhicules D.IE T.T  3/1970</p>
D.IE 511-00α	<p>Montage de l'installation électrique du dispositif d'injection électronique : Véhicules D.IE T.T  3/1970  4/1971</p>
DX.IE 511-00	<p>Montage de l'installation électrique du dispositif d'injection électronique : Véhicules DX.IE  4/1971</p>
DJ.IE 511-00	<p>Montage de l'installation électrique du dispositif d'injection électronique : Véhicules DJ.IE  4/1971</p>
Dbw.IE 511-00	<p>Montage de l'installation électrique du dispositif d'injection électronique : Véhicules Dbw.IE (<i>voir Op. DX.IE 511-00</i>)</p>

**LISTE DES OUTILS SPECIAUX FIGURANT
AU FASCICULE N° 4 DU MANUEL 583**

DESIGNATION	NUMEROS Méthodes - Réparations		REFERENCE de l'outil vendu
	Ancien	Nouveau	
2 CARBURATION - INJECTION			
Butée de maintien de capot	MR. 4158	MR. 630-64/27	
Coffret pour contrôle des organes d'injection			* 1494
Compte-tours électrique			2436-T
Pince pour canalisations souples d'essence (D.IE)			3903-T
Clé pour dépose du thermo-contact de départ à froid		MR. 630-12/28	
Jeu de deux calibres pour contrôle du poussoir de pompe à essence			3087-T
Appareil pour contrôle de la pression de pompe à essence			4005-T
Crochet pour dépose du connecteur du calculateur électronique		MR. 630-64/38	
Support pour levage du véhicule au cric			2505-T
3 ALLUMAGE			
Secteur gradué pour réglage de l'avance automatique			3078-T
Pige pour alignement des poulies			3082-T
Pige pour alignement des poulies			3085-T
Levier pour tension des courroies	MR. 4208	MR. 630-66/11 a	
Crochet pour tension des courroies	MR. 4208-20	MR. 630-66/11 b	
Tensiomètre pour courroies			1688-T
4 ELECTRICITE			
Pige pour réglage du point « zéro »	MR. 4541	MR. 630-51/63	
Appareil pour contrôle du fonctionnement de la commande dynamique des phares (—▶ 9/1967)	MR. 4531	MR. 630-72/10	
Cale pour réglage du jeu latéral de la barre de commande dynamique des phares	MR. 3756-60	MR. 630-51/49	
Appareil pour réglage des phares longue portée			3901-T
5 CHAUFFAGE - CLIMATISATION			
Matériel S.O.G.E.V. pour remplissage du circuit de réfrigération			** B. 01 1409/2
Jauge pour vérification du niveau d'huile du compresseur		MR. 630-73/15	
6 RADIO			
Clé pour fixation des postes radio « BLAUPUNKT »		MR. 630-75/1	

* 1494..... : Coffret vendu par la Société S.G.O.S. 59 à 63, avenue Jean-Baptiste Clément
92100 BOULOGNE - SUR - SEINE (Tél : 603-92-00)

** B. 01 1409/2 : Matériel vendu par les Etablissements S.O.G.E.V. 25, rue de Chony
26500 BOURG - LES - VALENCE (Tél : 43-00-83)

MR.630_12/28

Cjé tube 22 sur plats

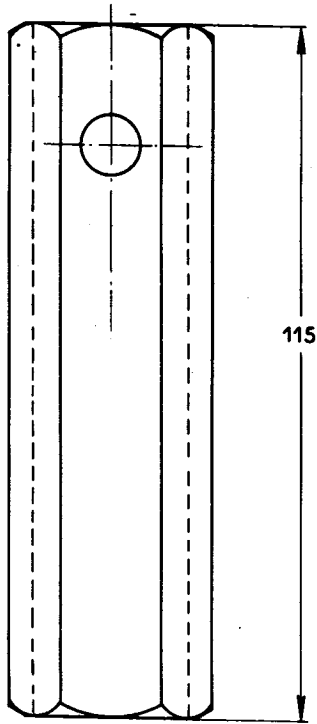

MR.630.66/11a
ex.MR.4208

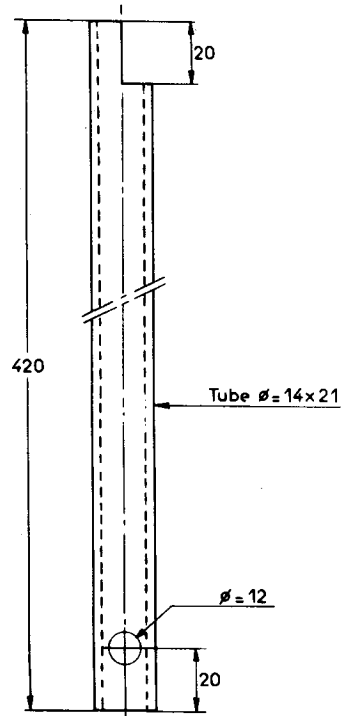

MR. 630.66/11b
ex. MR.4208.20

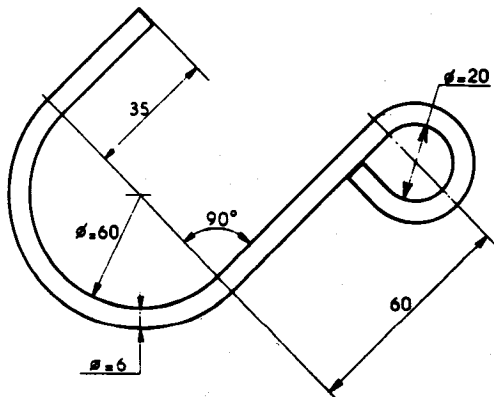

MR.630-64/27
ex MR.4158

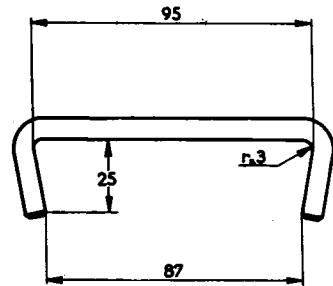

Angles obattus
Etiré Ø.7

MR.630-64/38

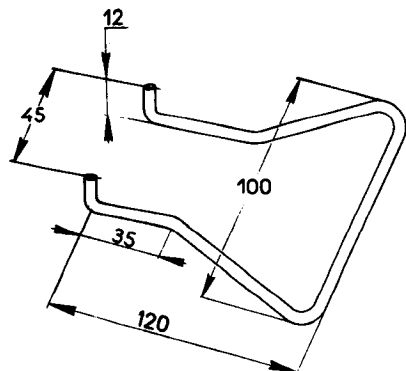

ETIRE Ø 3 mm

MR. 630.72/10
ex.MR. 4531

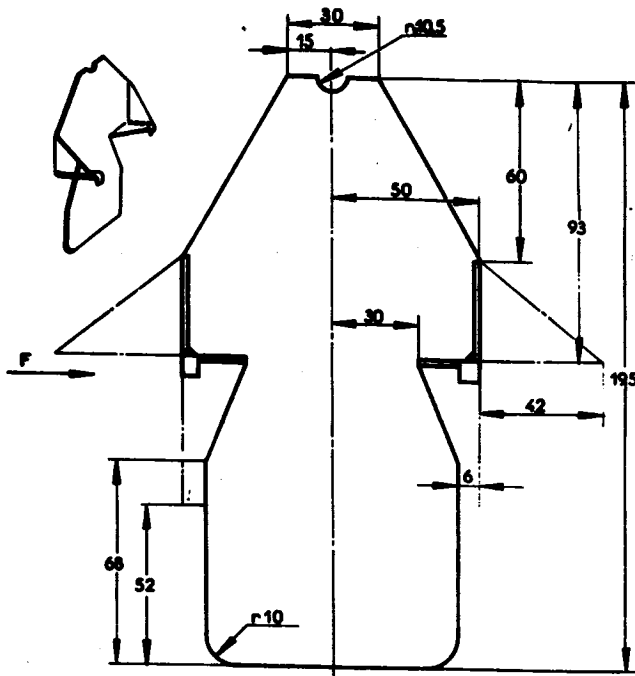

vue suivant F

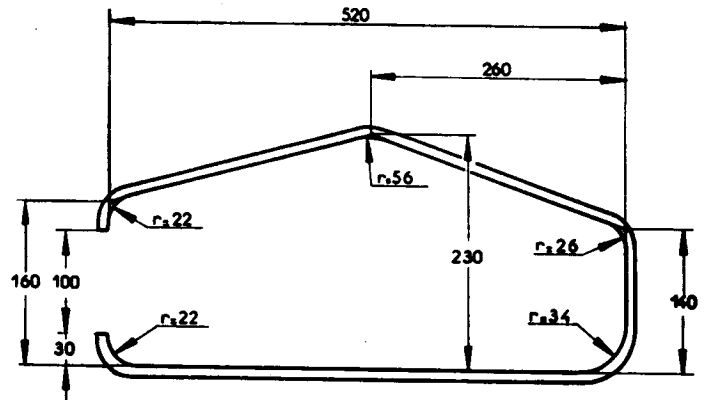
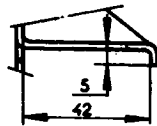
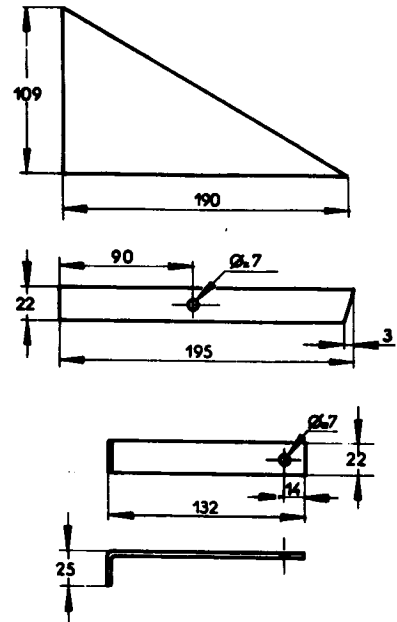

N°	Qté	Désignation
1	1	Cadre tube 5x10 long.developpée:1245
2	1	Entretoise tôle de 2
3	1	Renfort tôle de 2
4	1	Appui tôle de 2
5	1	Index tôle de 2
6	1	Tube plastique 18x10 long:130
7	2	Collier
8	1	Vis Ø: 6 S.I. long.: 35
9	1	Ressort
10	2	Rondelle 65x20 épaisseur:1
11	1	Ecrou Ø 6 S.I.

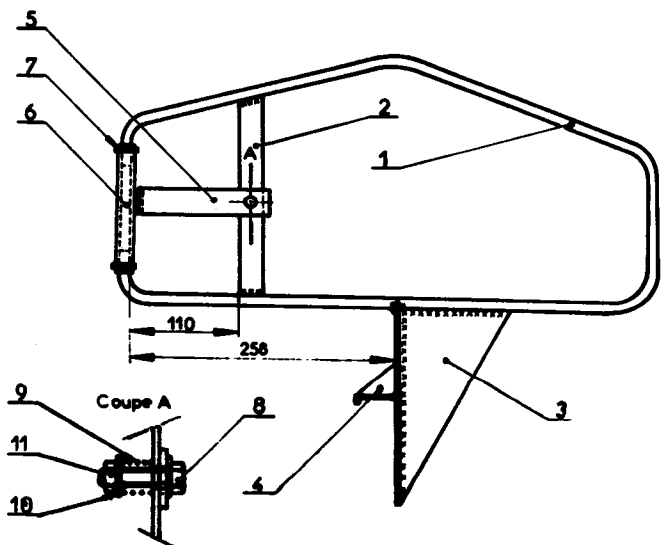

Correctif No 1 au Manuel 583-4

MR.630.51/63
ex. MR. 4541

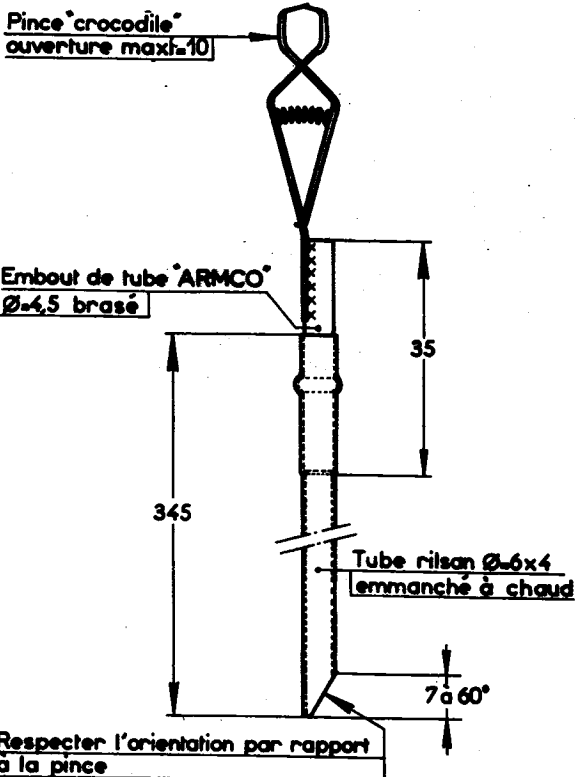

MR.630.51/49
ex. MR.3756.60

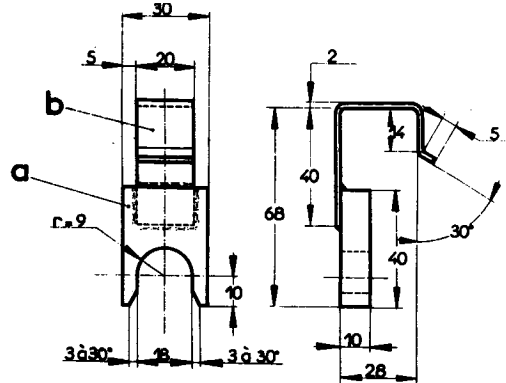

Rep	Nb	Matière
a	1	Acier 1 2 dur
b	1	Tôle 20 10

MR.630.73/15

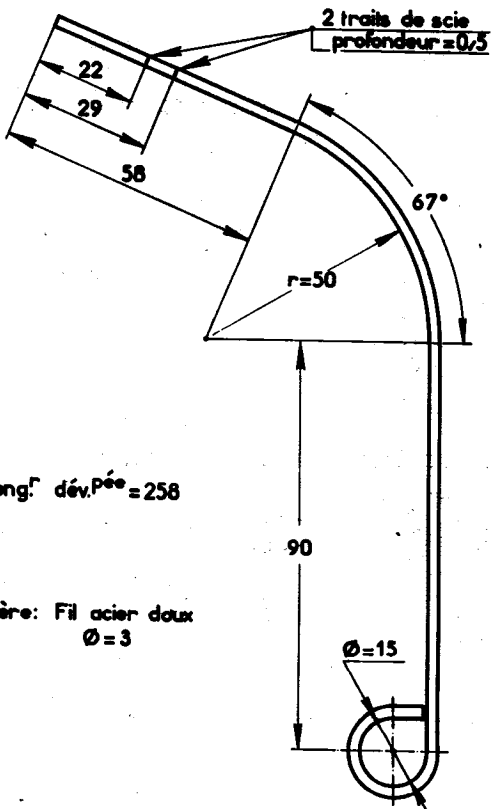

MR 630.75/1

