



DTAV

MANUEL DE REPARATIONS N° 583

FASCICULE V

# VEHICULES D

## CARROSSERIE

Manuel 583-5



SOCIETE ANONYME AUTOMOBILES CITROEN

CAPITAL 600.000.000 F - SIEGE SOCIAL 117 à 167, QUAI ANDRE CITROEN - 75747 PARIS CEDEX 15 - R.C. SEINE 64 B 5019  
DTAV (ASSISTANCE TECHNIQUE) - 163, Avenue Georges Clémenceau - 92 000 NANTERRE - Tél. 204-40-00 - Postes 577 et 578

1

**LISTE DES OPERATIONS FIGURANT  
AU FASCICULE N° 5 DU MANUEL 583**

*Véhicules « D » Tous Types*

Numéro de l'Opération	DESIGNATION
	<b>GENERALITES</b> ➡ (1)
D. 01	Protection des organes électriques
D. 02	Travaux hydrauliques (précautions de montage)
D. 00-635	Généralités sur la soudure
D. 00-636	Généralités sur la peinture
D. 00-800	Cotes d'habitabilité et d'encombrement : - Berline - Cabriolet - Familiale - Break (Luxe et Confort) - Commerciale - Ambulance
D. 00-980	Liste des insonorisants, mastics et colles
D. 540-1	Travaux sur phares : - Dépose et pose d'un support de phares - Dépose et pose d'une glace de phares
	<b>TOLERIE</b> ➡ (2)
D. 741-1	Travaux sur unit avant de caisson : - Remplacement de la partie avant d'un unit avant de caisson ( <i>petit unit</i> ) - Remplacement de la traverse avant - Remplacement de la tôle de fermeture latérale de longeronnet avant et de la tôle de fermeture d'unit avant et de brancard de caisse avant - Remplacement d'un unit avant de caisson ( <i>grand unit</i> )
D. 742-1	Travaux sur unit arrière de caisson : - Remplacement de la tôle de fond de coffre - Remplacement de l'unit arrière de caisson
D. 743-1	Remplacement de la traverse sous sièges avant
D. 744-1	Remplacement du plancher de réservoir d'essence
DV.B. 744-2	Transformation des planchers arrière de break
D. 800-0	Contrôle d'un véhicule accidenté : - Ordre des opérations - Mode opératoire - Mise en place d'un véhicule sur le marbre
D. 800-1	Remplacement d'un arrière de caisse avec unit arrière de caisson
DV.B. 800-1	Remplacement d'un arrière de caisse avec unit arrière de caisson
D. 800-4	Remplacement d'un unit arrière de caisse
DV.B. 800-4	Remplacement d'un unit arrière de caisse
D. 810-1	Remplacement d'un brancard de bas de caisse et d'un pied milieu
D. 812-1	Travaux sur pied avant : - Remplacement d'un pied avant (partie supérieure de caisse) - Remplacement d'un pied avant (partie inférieure de caisse) - Remplacement d'un pied avant et d'une tôle latérale d'auvent - Remplacement d'une tôle de fermeture de pied avant inférieure
D. 812-4	Remplacement d'un pied milieu
D. 812-7	Travaux sur pied arrière : - Remplacement d'un pied arrière - Remplacement de la partie inférieure d'un pied arrière - Remplacement d'un pied et d'une tôle de fermeture latérale arrière.

Correctif N° 1 au Manuel 583-5

(1) ➡

(2) ➡

2

**LISTE DES OPERATIONS FIGURANT  
AU FASCICULE N° 5 DU MANUEL 583**

*Véhicules «D» Tous Types*

Numéro de l'Opération	DESIGNATION
	<b>TOLERIE ( Suite )</b> ➡      ( 2 )
D. 813-1	Remplacement de la traverse inférieure arrière de caisse
DV.B. 813-1	Remplacement de la traverse inférieure de caisse
D. 813-4	Remplacement de la traverse supérieure arrière de caisse
DV.B. 813-4	Remplacement de la traverse supérieure de caisse
D. 813-7	Remplacement de la tôle de tablette de lunette arrière
DV.B. 813-7	Remplacement d'une tôle de fermeture de traverse inférieure de caisse
D. 820-1	Remplacement d'une tôle de passage de roue arrière et du panneau arrière de fermeture de coffre.
DV.B. 820-1	Remplacement d'un panneau de custode et passage de roue assemblés
DV.B. 820-4	Remplacement d'un passage de roue
DV.B. 820-7	Remplacement d'une tôle de fermeture de passage de roue arrière
D. 821-1	Remplacement d'une doublure de panneau de custode
D. 821-4	Remplacement d'une tôle de liaison arrière ( entre passage de roue arrière et tôle de fermeture de coffre )
D. 822-1	Remplacement de la tôle de dôme d'auvent
D. 822-4	Remplacement de l'ensemble tôle de dôme d'auvent, tablier supérieur et tablette d'auvent
D. 823-1	Remplacement du panneau arrière de coffre
D. 825-1	Remplacement d'un pavillon fixé par vis
DV.B. 825-1	Remplacement d'un pavillon fixé par vis
D. 825-4	Remplacement d'un pavillon fixé par collage
	<b>FERRAGE</b> ➡      ( 3 )
D. 840-0	Réglage des éléments d'habillage : - Réglage des portes avant, des ailes avant et du capot - Réglage des portes arrière, des ailes arrière et de la porte de coffre
D. 841-0	Réglage des portes latérales : - Réglage d'une porte avant - Réglage d'une porte arrière
D. 841-1	Travaux sur portes latérales : - Remplacement d'une porte avant - Remplacement d'une porte arrière - Remplacement d'un panneau extérieur de porte avant ou arrière
D. 841-2	Déshabillage et habillage des portes latérales
D. 844-0	Réglage de la porte de coffre
DV.B. 844-0	Réglage des portes de coffre
D. 844-1	Remplacement de la porte de coffre
D. 851-0	Réglage des ailes avant
D. 851-2	Déshabillage et habillage d'une aile avant
D. 851-1	Remplacement des ailes avant

Correctif N° 1 au Manuel 583-5

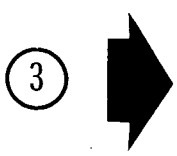
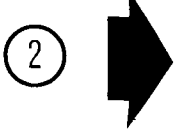

**LISTE DES OPERATIONS FIGURANT  
AU FASCICULE N° 5 DU MANUEL 583**

*Véhicules «D» Tous Types*

Numéro de l'Opération	DESIGNATION
	<b>FERRAGE (Suite)</b>  <span style="border: 1px solid black; border-radius: 50%; padding: 2px 6px;">3</span>
D. 853-1	Remplacement de la tôle d'habillage avant
D. 853-1	Remplacement des pare-chocs : - Remplacement du pare-chocs avant - Remplacement du pare-chocs arrière
DV.B. 853-4	Travaux sur pare-chocs arrière : - Remplacement d'un support de pare-chocs arrière
D. 854-1	Remplacement de la bordure de finition arrière de pavillon
D. 961-1	Remplacement du pare-brise
D. 961-4	Remplacement de la lunette arrière
DV.B. 961-7	Remplacement d'une glace de custode
D. 980-00	Etanchéité de la caisse
D. 988-1	Remplacement du drap de pavillon

Correctif N° 1 au Manuel 583-5

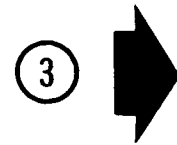

# UTILISATION DU MANUEL

## **PRESENTATION.**

Pour faciliter l'emploi du Manuel, nous avons classé les opérations en cinq fascicules correspondant aux possibilités des ateliers ou à leurs spécialités.

- Le fascicule I contient :
  - les CARACTERISTIQUES - REGLAGES - CONTROLESCe fascicule est nécessaire à tous les ateliers pour la mise au point ou le dépannage.
- Le fascicule II traite les opérations de :
  - DEPOSES et POSES des organes, sous-ensembles et accessoires.
- Le fascicule III traite les opérations de :
  - REMISES EN ETAT des organes, sous-ensembles et accessoires.
- Le fascicule IV traite les opérations concernant :
  - ELECTRICITE - CHAUFFAGE - CLIMATISATION
- Le fascicule V traite les opérations concernant la CARROSSERIE.

Chacun de ces fascicules est vendu séparément, ce qui permet d'avoir pour chaque spécialité les exemplaires correspondant aux besoins de l'atelier.

- ◆ Chaque fascicule est présenté dans une reliure en Fibrex de couleur rouge à mécanique du type « MULTO », afin de faciliter le classement des mises à jour, ou le prélèvement d'une opération nécessaire à l'atelier.

## **COMPOSITION.**

Chaque fascicule comporte :

- la liste des opérations figurant dans le fascicule,
- les opérations classées par ordre numérique,
- la liste de tous les outils cités dans les opérations et les dessins d'exécution des outils spéciaux non vendus pouvant être fabriqués par le réparateur lui-même.

## OPERATIONS

L'ordre des opérations a été étudié pour obtenir la meilleure qualité de travail dans le temps le plus court.

Les numéros d'opération se composent :

- ◆ a) de l'indicatif de véhicule :
  - « D » concernant les opérations se rapportant aux véhicules « Tous Types » ( sauf à la partie arrière des véhicules du type « Break » )
  - « DV.B. » concernant les opérations se rapportant à la partie arrière des véhicules de type « Break ».
- b) d'un nombre de trois chiffres désignant l'organe ou l'élément d'organe.
- c) d'un chiffre indiquant la nature de la réparation :
  - les chiffres 0 0 0 indiquent les caractéristiques du véhicule
  - les chiffres 0 0 indiquent les caractéristiques de l'organe
  - le chiffre 0 indique les contrôles et réglages
  - les chiffres 1, 4, 7 indiquent les déposes et poses
  - les chiffres 2, 5, 8 indiquent les déshabillages et habillages
  - les chiffres 3, 6, 9 indiquent les remises en état.

Des onglets correspondant aux repères de la liste des opérations permettent de trouver rapidement l'opération recherchée.

## OUTILLAGE.

L'outillage spécial est indiqué dans le texte par un numéro suivi de la lettre T.

Ces outils sont vendus par les :

- Etablissements FENWICK Département A.M.A 24, boulevard Biron - 93404 SAINT OUEN-  
Tél : 252-82-85

L'outillage de complément est indiqué dans le texte par un numéro précédé de l'indice MR.

Les plans d'exécution de ces outils, classés par ordre numérique, figurent à la fin de chaque fascicule.

## COUPLES DE SERRAGE.

Ces couples sont exprimés :

- en mètres Newton ( mAN ) unité légale de mesure de couple.
- en mètres kilogrammes ( m.kg ) les clés dynamométriques en service actuellement étant graduées en m.kg ).

$$1 \text{ m.kg} = 9,81 \text{ mAN}$$

Les valeurs correspondantes aux couples exprimés en m.kg sont « arrondies »

$$\text{Ex. } 2 \text{ mAN} = 0,2 \text{ m.kg}$$

$$60 \text{ mAN} = 6 \text{ m.kg}$$

NOTA : Lorsque l'indication « clé dynamométrique » est mentionnée à la suite de la valeur d'un couple, l'opération doit être IMPERATIVEMENT exécutée avec une clé dynamométrique.

## REMARQUES IMPORTANTES.

Pour tous renseignements techniques concernant ces véhicules, veuillez vous adresser au Service :  
DEPARTEMENT TECHNIQUE APRES-VENTE, ASSISTANCE TECHNIQUE, 163, avenue  
G. Clémenceau - 92000 NANTERRE Tél : 204-40-00.

Pour les renseignements techniques concernant les incidents de fonctionnement, demander les postes intérieurs 577 ou 578.

Pour les renseignements concernant les outils ou les opérations de réparation demander le poste intérieur 506.

**LISTE DES OUTILS SPECIAUX FIGURANT  
AU FASCICULE N° 5 DU MANUEL 583**

DESIGNATION	NUMERO Méthodes - Réparations	REFERENCE de l'outil vendu
<b>2 TOLERIE</b>		
Marbre tous types .....		2600-T
Pieds, plaques et barre d'ancrage pour 2600-T .....		2640-T
Supports de caisse sur marbre .....		2627-T
Gabarit de contrôle des bossages de relais de direction .....	MR. 630-82/1	2630-T
Gabarit de positionnement de l'unit avant par rapport à la caisse .....		2631-T
Barre de vérification, longueur = 1 m. ....		2632-T
Barre de vérification, longueur = 1,50 m. ....		2632-T bis
Calibres pour contrôle des supports d'essieu avant .....		2633-T bis
Calibres pour contrôle des fixations d'essieux arrière .....		2634-T ou
		2639-T
Gabarits de portes latérales, pare-brise, pavillon .....		2635-T
Outillage pour contrôle de la position des essieux sur caisse .....		2636-T
Calibres pour vérification des fixations des bras d'essieu arrière .....		2639-T
Niveau à semelle .....		2641-T
Niveau à équerre .....		2642-T
Faux coussinet de barre anti-roulis avant .....		2643-T
Outil pour écrous coniques de planche de bord .....		2661-T
Appareil à dégraffer les soudures par points .....		2662-T
Outillage pour pose des rivets « OTALU » .....		2665-T
Pince pour rivets « POP » .....		2669-T
Dépose-agrafes de panneaux de portes .....		3817-T
Jeu de trois sangles pour collage du pavillon .....		3822-T
Jeu de deux poignées pour dépose des glaces et pavillons collés .....		3905-T
Etrier de maintien d'ouverture de capot .....	MR. 630-64/27	
<b>3 FERRAGE</b>		
Clé pour dépose et pose des serrures de porte .....	MR. 630-12/40	
Fourchette pour démontage du levier de lève-glace .....	MR. 630-84/14	

MR 630.82/1

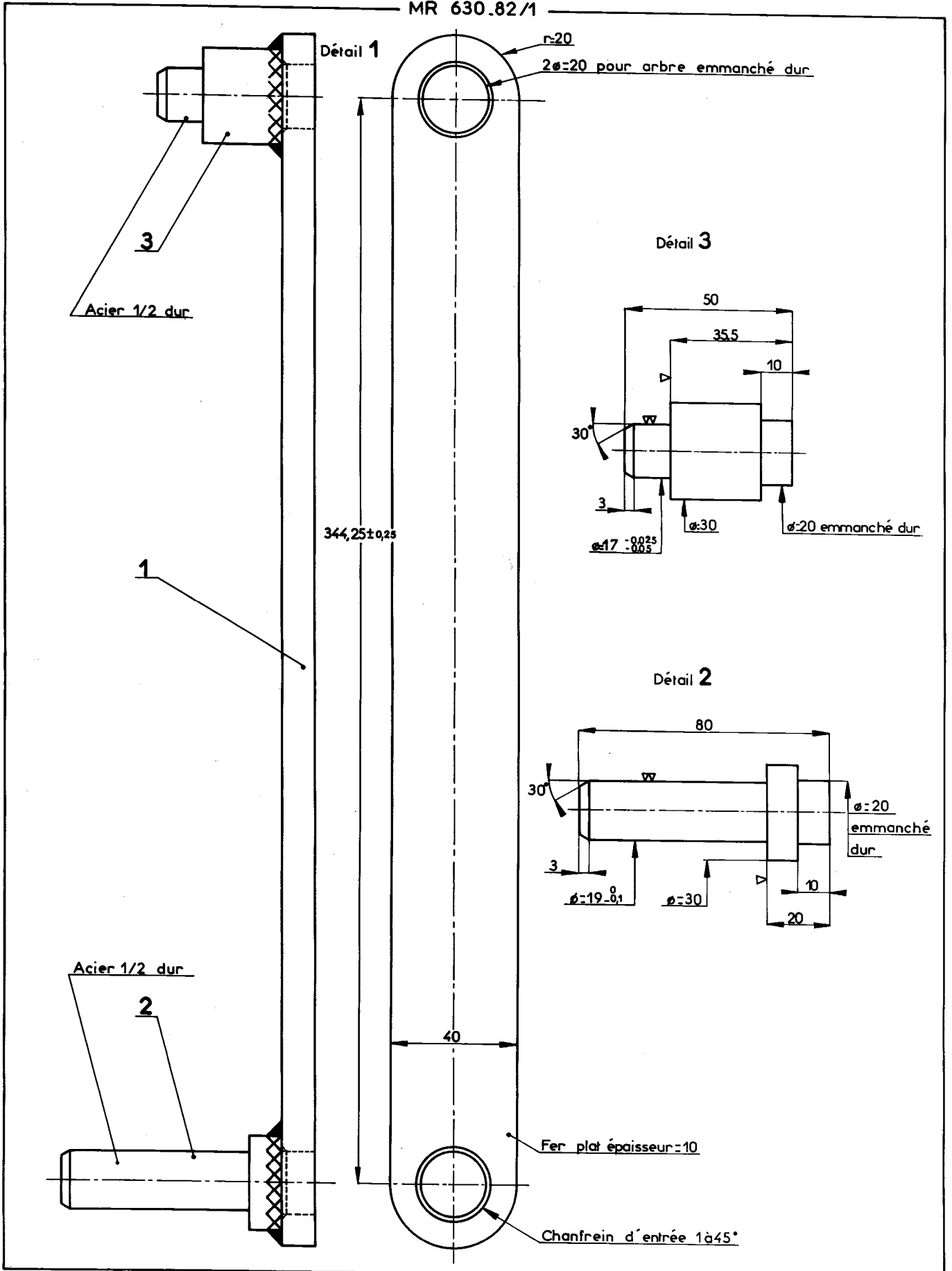

Additif N° 1 au Manuel 583-5

MR. 630-64/27

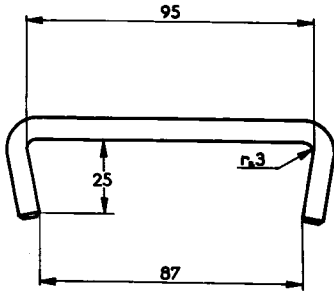

Angles abattus

Etiré Ø.7

MR 630\_12/40

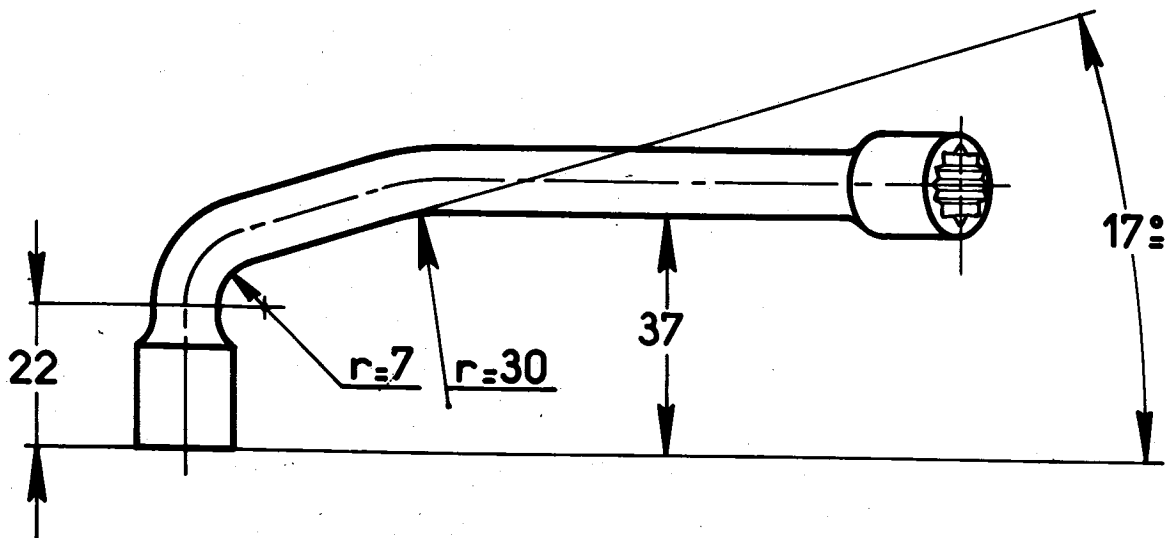
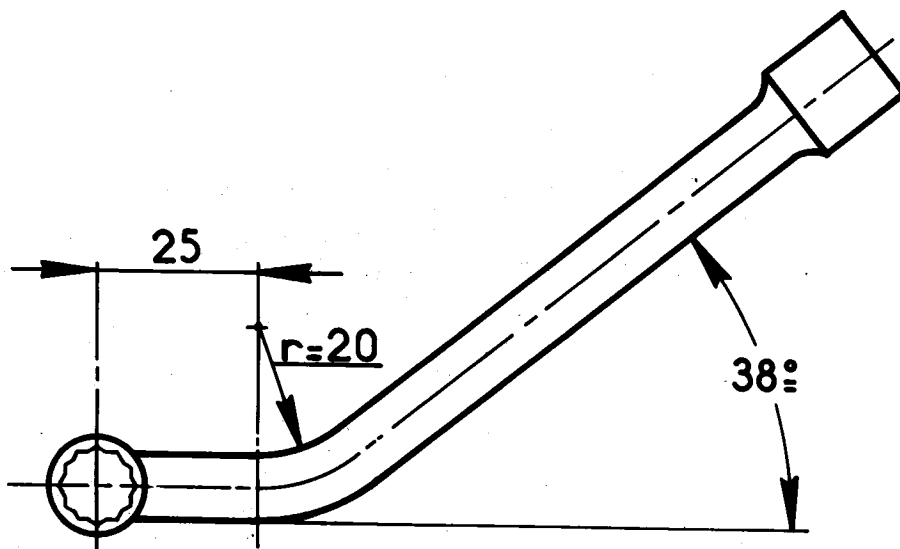

A prendre dans clé 12 pans\_10 sur plats

Additif N° 1 au Manuel 583-5

MR 630\_84/14

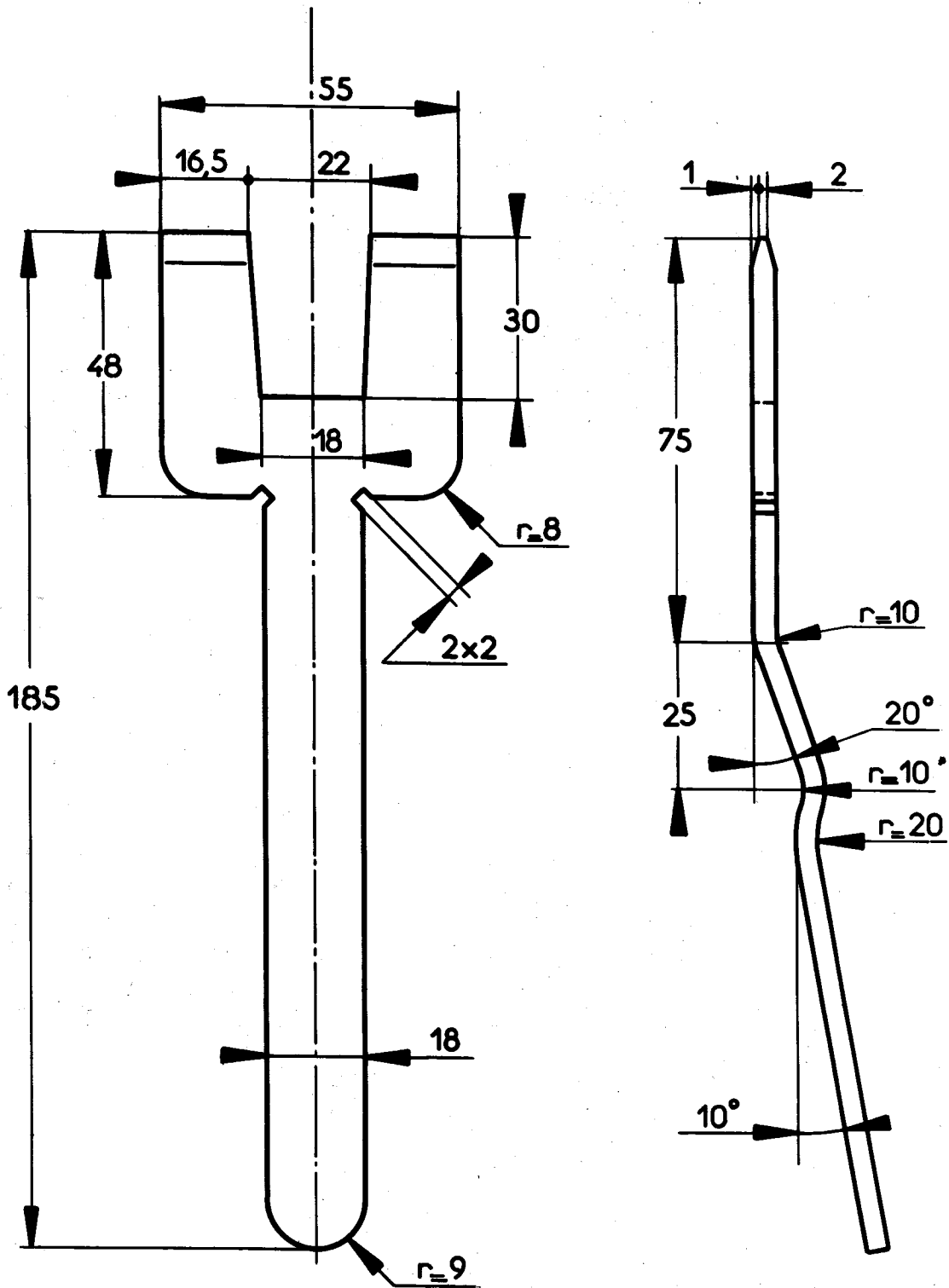

— Fer plat épaisseur 4 —